

DECRETO NUM. 1336/19:

Antecedentes de Hecho

Considerando que mediante Decretos nº 3134/17 de 12 de diciembre (BOB nº 242 de 21 de diciembre) y nº 3437/18 de 10 de diciembre (BOB nº 244, de 20 de diciembre), se aprobaron las Ofertas de Empleo Público del Ayuntamiento de Leioa, correspondientes a los años 2017 y 2018 respectivamente. En dichas resoluciones se ofertaban un total, entre ambas, de 7 plazas de Agente de Escala Básica de Policía Local.

Resultando que, como resultado de la negociación con los representantes del personal, se acordó la necesidad de seguir los trámites oportunos para continuar con el expediente administrativo.

Fundamentos de Derecho

Considerando las negociaciones mantenidas al respecto con la representación del personal, en varias sesiones, en base a lo establecido en el art. 37 TREBEP, en relación con el art. 15 del mismo texto legal y en relación también con el art. 95 LBRL.

Considerando lo dispuesto en el artículo 56.1 de la Ley 4/1192, de 17 de julio, de Policía del País Vasco, relativo al ingreso en los cuerpos de Policía del País Vasco, en relación con lo establecido sobre el procedimiento de selección en el Decreto 315/1994 de 19 de julio, por el que se aprueba el reglamento de selección y formación de la Policía del País Vasco.

Considerando las facultades otorgadas a la Alcaldía en el artículo 21.1.h) de la Ley 7/1985, de 2 de abril, de Bases de Régimen Local.

De conformidad con la exposición fáctica y jurídica que antecede, se eleva propuesta a la Alcaldía en orden a que se disponga

PRIMERO: Aprobar la convocatoria y las bases que han de regirla, para la provisión definitiva, como funcionarios de carrera y mediante el sistema de concurso-oposición libre, de siete plazas vacantes de Agente de la Policía Local, dentro de la plantilla orgánica de personal de este Ayuntamiento.

SEGUNDO: Exponer al público el expediente de su razón, previo anuncio en los Boletines Oficiales pertinentes.

TERCERO: Dar cuenta del presente Decreto a los diferentes Departamentos del Ayuntamiento, para su conocimiento y efectos oportunos.

PROPONENTE
TAE LETRADO DE RRHH Y CONTRATACION
Alexander Mendiola Castro

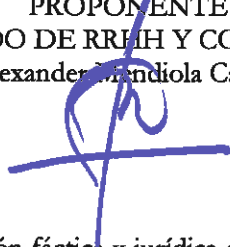

Atendiendo a la exposición fáctica y jurídica de la propuesta que antecede, y en virtud de las atribuciones que le confiere la legislación vigente, resuelve y firma, de conformidad con la literalidad de lo propuesto, la Sra Alcaldesa, D^a M^a Carmen Urbieta González, en Leioa, a diecisiete de abril de dos mil diecinueve, de todo lo cual yo, la Secretaria General, doy fe.

LA ALCALDESA,



Fdo.: M^a Carmen Urbieta González.



LA SECRETARIA.,



Fdo.: Chiara Camarón Pacheco

Oposizio-lehiaketa askearen bidez, Leioako Udaleko zazpi (7) udaltzain-lanpostu huts betetzeko deialdiaren OINARRIAK.

Lehena.- Deialdiaren xedea.

Deialdi honen xedea da karrerako funtzionario gisa, eta oposizio-lehiaketa askearen bidez, Udaltzaingoko zazpi (7) agente-lanpostu betetzea, 2017 eta 2018ko lan-eskaintza publikoei dagozkienak eta Udal honetako funtzionario-plantillan hutsik daudenak. Lanpostuak Administrazio Bereziko Eskalakoak, Zerbitzu Berezien Azpieskalakoak, eta Udaltzaingo Klasekoak dira, C Lanbide Sailkapeneko Taldekoak, C-2 Azpitaldekoak (C-1, lanpostuaz jabetu ondoren, eta Euskal Herriko Poliziari buruzko Legeko 118.2 artikulua zehaztutako ondorioetarako); lanpostu-mailako osagarria: 16; berariazko osagarria: 26.775,55 euro.

Hautapen-prozesurako, deialdiko lanpostu guztiak C2 Taldekotzat hartuko dira. Hala ere, oinarrizko sarbide-ikastaroa eta praktikaldia gaingitu ondoren, udaltzaingoko kidegoetako oinarrizko eskalako funtzionario izendatutakoak euskal administrazio publikoetako funtzionarioen sailkapeneko C1 Taldean sailkatuko dira. Sailkapen horren ondorio ekonomiko eta administratiboak toki-erakundeen mendeko polizia-kidegoen eremura mugatuko dira soil-soilik, eta ez du berekin ekarriko inolako baliokidetasun edo aitormenik egitea arlo akademikoan, irakaskuntzarenean edo hezkuntzarenean.

Betetzekoak diren udaltzain-lanpostu hutsetatik bostek (5) 2. hizkuntza-eskakizuna dute esleitura, nahitaezkoa eta nahitaezotasun-data igarotakoa; beste biek (2), aldiz, 2. hizkuntza-eskakizuna dute, zehaztutako nahitaezotasun-datarik gabekoa.

Lanaldia Udalak ezarriko du urtero; edonola ere, Udaltzaingoaren izaera eta behar zehatzak kontuan hartuko dira.

Hautapen-sistema osatuko da, hautapen-prozesuaren beste fase bat izanik, betiere, prestakuntza-ikastaro bat eta praktikaldi bat ginez.

Bigarrena.— Izangaiak bete beharreko baldintzak

Baldintza hauek bete beharko dira hautapen-prozeduran onartua izateko eta parte hartzeko:

a) Espainiako nazionalitatea izatea.

b) 18 urte izatea.

c) Gutxienez, gizonezkoek 1,65eko garaiera eta emakumezkoek 1,60koa izatea.

d) Derrigorrezko Bigarren Hezkuntzako gradudun-titulua edo baliokidea izatea, edo beste edozein, goragoko maila batekoa.

e) Otsailaren 17ko 36/2004 Dekretuaren eranskinean (Euskal Herriko Poliziaren hautaketa eta prestakuntza-araudia onartzen duen Dekretua bigarrenez aldatzen duena) jasotzen den medikuntzako bazterketen taulan sarturik ez egotea, Korporazioak horretarako esleitutako medikuntza-zerbitzuek hala egiaztaturik, egoki iritzitako osasun-azterketak egin eta gero.

f) Dolozko delitu bat egiteagatik kondenatua ez izatea, Administrazio Publikoaren zerbitzutik diziiplina-espediente bidez banandua ez izatea, eta funtzio publikoak betetzeko desgaikuntzarik ez izatea. Aplikagarria izango da, hala ere, errehabilitazioaren onura, zigor- eta administrazio-arloko arauen arabera, baldin izangaiak agiri ofizial bidez egiaztatzen badu hori hala dela.

g) Euskal Autonomia Erkidegoko poliziaren bateko edo Estatuaren segurtasun-indar eta -kidegoetako kide izateko hautapen-prozesuren batetik baztertua ez izana arau-hauste larri edo oso larri bat egiteagatik, salbu eta arau-haustearen preskripzio-epearen parekoa den epe bat igaro bada, prozesutik baztertzeko deklarazioa egin zen egunetik aurrera zenbatuta.

h) B klaseko ibilgailuak gidatzeko baimen administratiboa izatea, eskabideak aurkezteko epea bukatzen denerako. Arestian aipatutako baimenek une oro egon beharko dute indarrean, haiek eskatzen direnetik aurrera, baimenok eten edo kendu gabe eta gidatzeko eskubideaz gabetu gabe, halako egintzak administratiboak zein judizialak izan, eta esleitutako puntu guztiak galdu gabe, halaber.

i) Indarrean den araudian zehaztutako ezgaitasun nahiz bateraezintasuneko kasuetakoren batean ez egotea.

j) 2. hizkuntza-eskakizuna izatea, nahitaezko hizkuntza-eskakizuna duten lanpostuak betetzeko, edo hautapen-prozesu honetan, helburu horretarako, egitera deitutako egiaztatze-probak gainditzea. Baldintza hau betetzeko data izango da hautapen-prozesu honetako hizkuntza-eskakizuna egiaztatze proba egiten den eguna.

k) Eskabidea aurkeztuz, ondorengo konpromisoak norberaren gain hartzea, lortu nahi den lanpostuaren eginkizunak aurrera eramatean:

k.1) Armak aldean eramatea eta indarrean den legedian aurreikusitako kasuetan erabiltzea.

k.2) Poliziaren uniforme, hornidura eta ekipamenduari ez dagozkien jantziak, apaingarriak eta sinboloak agertzeari uko egitea.

k.3) Polizia-zerbitzu publikoa ematean, erlijioaren, ideologiaren edo kontzientziaren arloko sinesmenei lotutako edozein praktikari uko egitea, halakoak zerbitzuarekin bateraezinak edo zerbitzua aurrera eramateko kaltegarriak direnean, ordenamendu juridikoan ezarritakoaren ildotik.

k.4) Polizia-ibilgailuak gidatzea.

k.5) Oro har, udaltzain orori dagozkion eginkizunak betetzea, ordenamendu juridikoan eta zerbitzu publikoan oinarrituta, lege zinkaturiko Deontologia Kodea hertsiki betez.

Eskabideak aurkezteko epea bukatzean eduki beharko dituzte beteta aurreko atalean eskaturiko baldintzak prozeduran parte hartu nahi dutenek, j) letran ezarritako salbuespenarekin, eta baldintzok betetzen jarraitu beharko dute Udaltzaingoko oinarritzko eskalako agente-kategoriarekin karrerako funtzionario izendatzeko unera arte, halakoak egiaztatze prozedura-fasea gorabehera.

Hautapen-prozesuan parte hartzea borondatezkoa da, eta horrek inplikatu du, hala dagokionean, proba psikoteknikoak nahiz nortasun-probak egiteko adostasuna ematea, proba horiek, beste faktore batzuen artean, balioztapenerako faktore bat izango direla onartuta, oinarri hauetan ezarritakoarekin bat etorruta.

Hautapen-prozesu honetako izangaiek berariazko adostasuna adierazten dute, kontrakoa aditzera eman ezean, haien datu pertsonalak oinarri hauetan ezarritako forman eta helburuarekin tratatzeko.

Oinarri hauetan jasotako proba fisikoetara aurkezte soilarekin, izangaiek erabateko erantzukizuna hartuko dute beren osotasun fisikoaren gain, eta Korporazio hau zein Kalifikazio Epaimahaia erantzukizun orotatik libre geratuko dira probak egitean gertatzen diren lesioengatik, halakorik gertatzen baldin bada.

Hirugarrena.—Eskabideak

Dagokion hautapen-prozesuan parte hartzea eskatzeko eskabideetan, izangaiek deialdiaren oinarrietan eskatutako baldintza guzti-guztiak betetzen dituztela adierazi beharko dute, eta eskabideok bulego-ordutegian aurkeztuko dira Udalaren HAZn, alkate-lehendakariari zuzenduta, 20 egun balioduneko epean, deialdiaren iragarkia *Estatuko Aldizkari Ofizialean* argitaratzen den egunaren biharamunetik zenbatzen hasita.

Halaber, urriaren 1eko 39/2015 Legeko (Administrazio Publikoen Administrazio Prozedura Erkidearena) 16.4 artikuluan adierazitako herri-administrazioen erregistroetan aurkeztu ahalko dira eskabideak. Eskabideak alkate-lehendakariari zuzenduko zaizkio, eta dagokion funtzionarioak data eta zigilua jarri beharko die, eskabideak aurkezteko epearen barruan. Hautemandako egitezko akatsak edozein unetan zuzendu ahalko dira, ofizioz edo interesdunaren eskariz.

Izangaiek adierazi beharko dute hizkuntza-eskakizuna ezarrita ala ezarri gabe duten lanpostuetara aurkezten diren, edo, bestela, bi eretako lanpostuetara aurkezten direla.

Izangaiek eskabidean emaniko informazio guztia fitxategi batean sartuko da, eta azken horren erabilera hautapen-prozesua kudeatzeko baino ez da izango. Fitxategi horren erabilera eta funtzionamendua abenduaren 5eko 3/2018 Lege Organikoaren (Datu Pertsonalak Babesteari eta Eskubide Digitalak Bermatzeari buruzkoa) eta otsailaren 25eko 2/2004 legearen (Datu Pertsonaletarako Jabetza Publikoko Fitxategiei eta Datuak Babesteko Euskal Bulegoa Sortzeari buruzkoa) xedapenen arabera izango dira.

Eskabidearekin batera honako hauek aurkeztu beharko dira:

- NANaren fotokopia.
- Deialdian parte hartzeko eskatzen den tituluaren fotokopia.
- Gidabaimenen fotokopia.
- Eskatzen den hizkuntza-eskakizuna egiaztatzen duten euskara-ziurtagiri edo tituluetakoa bat, halakoa eskatzen denean, euskara-azterketa egiteko salbuetsita geratzeko.

Izangaiek eskabidean adierazi beharko dute probak zein hizkuntzatan egin nahi dituzten, euskaraz ala gaztelaniaz. Atal horretan ezer adierazten ez bada, lehenespenez probak gaztelaniaz egingo direla ulertuko da. Nolanahi ere, gaitasun psikologikoei buruzko probak egingo dira halakoak diseinaturik dauden hizkuntzan edo hizkuntzetan.

Halaber, izangaiek euskarazko hizkuntza-eskakizuna egiaztatzeko probetara aurkeztu nahi badute, baldintza betetzeko zein merezimenduetatik edukitzeko, beren eskabidean adierazita utzi beharko dute, eta ez da onartuko proba horietan parte har dezaten, eskabideak aurkezteko epearen barruan hala adierazi ezean.

Azkenik, izangaiek alegatutako merezimenduen adierazpen bat erantsiko diote eskabideari, halakoak behar beste egiaztatzen dituzten agiriekin batera (kopia konpultsatuta). Eskabideak aurkezteko epearen barruan alegatu eta egiaztatu diren merezimenduetatik at ezingo da besterik balioztatu, ez eta epe horren barruan alegatuta egon arren, epea bukatu eta gero egiaztatzen direnak ere.

Laugarrena.—Izangaiek onartzea

Eskabideak aurkezteko epea bukatutakoan, alkate-lehendakariak izangai onartuen eta ez onartuen behin-behineko zerrenda onartzeko ebazpena emango du. Ebazpen hori *Bizkaiko Aldizkari Ofizialean* argitaratuko da, eta erakundearen iragarki-oholean eta webgunean jarriko da jendaurrean. Behin-behineko zerrendak aditzera emango du, onartu ez den izangai bakoitzari dagokionez, zer arrazoik eragin duten ez onartzea, eta hamar (10) egun balioduneko epe bat emango du erreklamazioak egiteko eta eskabideen akatsak zuzentzeko, halakorik baldin badu, hori egin ezean eskabidea beste izapiderik gabe artxibatuko dela ohartarazita. Epe hori bukatu, eta erreklamaziorik aurkeztu ez bada, behin-behineko zerrenda zuzenean behin

betiko izatera igaroko da. Erreklamaziorik aurkeztu bada, erreklamazioak baietsi edo ezetsi egingo dira behin betiko zerrenda onartzen duen beste ebazpen batean, eta azken hori *Bizkaiko Aldizkari Ofizialean* eta udalaren iragarki oholean zein webgunean argitaratuko da.

Ebazpen horren aurka administrazioarekiko auzi-errekurtsoa aurkeztu ahalko da, Euskal Autonomia Erkidegoko Justizia Auzitegi Nagusiko Administrazioarekiko Auzien Salaren aurrean, bi hilabeteko epean, onartuen eta ez onartuen zerrenda *Bizkaiko Aldizkari Ofizialean* argitaratzen den egunaren biharamunetik zenbatzen hasita, eta aukerako berraztertze errekurtsoa ere aurkeztu ahalko da aurretik, hilabeteko epean.

Probak egin beharreko egunean ez bada ebatzi aurkeztutako errekurtsoa, doakien pertsonak azterketa egin ahalko dute, baina ez du baliorik izango, baldin eta aipaturiko errekurtso hori ezetsi egiten bada.

Bosgarrena.—Kalifikazio-epaimahaia

1.— Oposizio-lehiaketaren probak eta merezimenduak ezarri, gauzatu eta ebaluatze xedez, bai eta parte hartuko duten pertsonak hautatzeko ere, kalifikazio-epaimahai bat eratuko da, uztailaren 17ko 4/1992 Legearen (Euskal Herriko Poliziari buruzkoa) eta uztailaren 19ko 315/1994 Dekretuaren xedapenen arabera, epaimahaiburu bat, lau epaimahaikide eta idazkari bat izango dituen.

Deialdian eskatzen diren hizkuntza-eskakizunak egiaztatze probetan, HAEEn proposamenez izendaturiko pertsona bat egongo da Kalifikazio-epaimahaian.

Epaimahaia osatzen duten titularren eta ordezkoen izenen zerrenda erakundearen iragarki-oholean eta webgunean argitaratuko da, alkateak haiek izendatu eta gero.

Otsailaren 28ko 4/2005 Legeari jarraituz, haren osieran emakumeak eta gizonak orekaz ordezkaturik egongo dira.

2.— Kalifikazio-epaimahaiaren jarduna kide anitzeko organoen funtzionamenduari buruzko arauen arabera izango da.

Kalifikazio-epaimahaia osatzen duten pertsonen aplikagarriak izango zaizkio urriaren 1eko 40/2015 Legeko (Sektore Publikoaren Araubide Juridikoari buruzkoa) 23. eta 24. artikuluan jasotako abstenitzeko eta errekusatzeko arrazoiak. Epaimahaia osatzen duten pertsonen dagozkien kalte-ordainak jasoko dituzte zerbitzuen ondorioz, bertaratzearen ondoriozkoak barne, arloko araudiari jarraituz.

3.— Kalifikazio-epaimahaiak gauzatu eta ebaluatuko ditu hautapen-sistema eratzen duten probak; hala, erabateko autonomia funtzionalez jardungo du, prozeduraren objektibotasunaren ardura izango du, eta deialdiaren oinarriak betetzen direla bermatuko du.

4.— Kalifikazio-epaimahaiak erabaki ahalko du bere lanetara pertsonal aholku-emaila edo espezialista ekartzea, hautapen-sistema osatzen duten proba guztietarako edo baten baterako; ekarritako pertsona horiek aholku eta laguntza teknikoa ematera mugatuko dira, beren espezialitatetako jarduna betez.

5.— Kalifikazio-epaimahaiak neurri egokiak hartuko ditu, oposizio-faseko azterketak, epaimahaiaren aurrean irakurtzekoak ez diren idatzizkoak zehazki, izangaien nortasuna jakin gabe zuzen daitezzen.

6.— Kalifikazio-epaimahaiak beharrezko neurriak hartu ahalko ditu oinarri hauetan aurreikusten ez den orotan hautapen-sistema aurrera eramateko, eta oinarriaren interpretazio eta aplikazioaren inguruan sortzen diren auzi guztiak ebazteko, bai eta bere eginkizunak berak

betetzeko ere. Era berean, Kalifikazio-epaimahaiak erabakiko ditu arau hauen aplikazioan sortutako zalantzak, halakorik sortuz gero, eta aurreikusi gabeko kasuetan zer egin argituko du.

7.– Kalifikazio-epaimahaiak ezingo du deialdiko lanpostuak baino izangai gehiago hautatu, eta muga hori errespetatzen ez duten proposamenak erabat deusezak izango dira.

8.– Probak edo azterketak egiteko datak eta halakoen emaitzak jakinarazteko, Kalifikazio-epaimahaiak hartzen dituen erabakiak erakundearen iragarki-oholean eta webgunean jarriko dira jendaurrean.

9.– Jakinarazpenen eta gainerako gorabeheren ondorioetarako, Kalifikazio-epaimahaiaren helbidea izango da Leioako Udaleko Giza Baliabideen Sailarena: Elexalde 1, 48940 Leioa.

Seigarrena.– Oposizioa.

Oposizioan honako proba hauek egingo dira:

1.– Lehen proba, nahitaezkoa eta baztertzaila, ezagutzak neurtzeko proba bat izango da; test erako galde-sorta bati erantzun beharko zaio idatziz.

Haren edukiak ezarriko dira oinarri hauen I. eranskin gisa erantsita datorren gai-zerrendan jasotakoaren arabera.

Test erako galde-sortako galdera bakoitzak lau aukera izango ditu erantzuteko, eta haien artean bakarra izango da zuzena.

Proba honetan, erantzun oker bakoitza zigortuko da erantzun zuzen bakoitzari ematen zaion balioaren % 0,333rekin. Erantzun gabeko galderek ez dute zigorrik izango.

Proba hau 0-20 punturekin balioztatuko da, eta 10 puntuko gutxienekoa lortzen ez dutenak automatikoki baztertuko dira.

Hautapen-sistemaren bideratze egokia helburu, Kalifikazio-epaimahaiak, eska daitekeen gutxieneko maila nahiz proba honetan erakutsitako ezagutza-maila aintzat hartuta, eta izangaien nortasuna jakin baino lehen, proba gainditzeko behar den gutxieneko puntuazioaren muga erabaki ahalko du, eta erabaki hori jendaurrean jakinaraziko du. Kasu horretan, proba honen puntuazioa kalkulatzeko, aurreko paragrafoan deskribaturikoaren arabera, Kalifikazio-epaimahaiak formula hau erabiliko du:

$$IPB = (PB_{max} / 2) \times (1 + (PZ - m) / (PZ_{max} - m))$$

Non:

IPB = Izangaiak lortutako puntuazio bihurtua.

PB_{max} = Probaren gehieneko puntuazio bihurtua (deialdiaren oinarrien arabera, proban gehienez eskura daitekeen puntuazioa: 20 puntu).

PZ = Izangaiak lortutako zuzeneko puntuazioa:

PZ = Erantzun zuzenen kopurua – (erantzun okerren kopurua x 0,333).

m = Epaimahaiak proba gainditzeko ezarritako gutxieneko puntuazio-muga.

PZmax = Probaren gehieneko zuzeneko puntuazioa (proban gehienez lor daitekeen zuzeneko puntuazioa = erantzun guztiak ongi dituen azterketa baten erantzun zuzenen kopurua).

2.- Bigarren proba, nahitaezkoa eta baztertzaila, ezagutzak neurtzeko proba bat izango da; test erako galde-sorta bati erantzun beharko zaio idatziz.

Haren edukiak ezarriko dira oinarri hauen I. eranskin gisa erantsita datorren gai-zerrendako 35. gaitik 38. gaira bitartekoen arabera.

Test erako galde-sortako galdera bakoitzak lau aukera izango ditu erantzuteko, eta haien artean bakarra izango da zuzena.

Proba honetan, erantzun oker bakoitza zigortuko da erantzun zuzen bakoitzari ematen zaion balioaren % 0,333rekin. Erantzun gabeko galderak ez dute zigorrik izango.

Proba hau 0-10 punturekin balioztatuko da, eta 5 puntuko gutxienekoa lortzen ez dutenak automatikoki baztertuko dira.

Hautapen-sistemaren bideratze egokia helburu, Kalifikazio-epaimahaiak, eska daitekeen gutxieneko maila nahiz proba honetan erakutsitako ezagutza-maila aintzat hartuta, eta izangaien nortasuna jakin baino lehen, proba gainditzeko behar den gutxieneko puntuazioaren muga erabaki ahalko du, eta erabaki hori jendaurrean jakinaraziko du. Kasu horretan, proba honen puntuazioa kalkulatzeko, aurreko paragrafoan deskribaturikoaren arabera, Kalifikazio-epaimahaiak formula hau erabiliko du:

$$IPB = (PB_{max} / 2) \times (1 + (PZ - m) / (PZ_{max} - m))$$

Non:

IPB = Izangaiak lortutako puntuazio bihurtua.

PBmax = Probaren gehieneko puntuazio bihurtua (deialdiaren oinarrien arabera, proban gehienez eskura daitekeen puntuazioa: 10 puntu).

PZ = Izangaiak lortutako zuzeneko puntuazioa:

PZ = Erantzun zuzenen kopurua – (erantzun okerren kopurua x 0,333).

m = Epaimahaiak proba gainditzeko ezarritako gutxieneko puntuazio-muga.

PZmax = Probaren gehieneko zuzeneko puntuazioa (proban gehienez lor daitekeen zuzeneko puntuazioa = erantzun guztiak ongi dituen azterketa baten erantzun zuzenen kopurua).

3.- Hirugarren proba: nahitaezkoa eta baztertzaila, proba psikoteknikoa izango da, izangaien gaitasunak ebaluatzeko helburuarekin. Proba hau 0-10 punturekin balioztatuko da. Bigarren proba honek lau azterketa izango ditu:

- a) Arrazoibide-azterketa.
- b) Pertzepzio-gaitasunen azterketa (identifikazioa, desberdintzea...).
- c) Espazio-gaitasunen azterketa.
- c) Hitzeko gaitasunen azterketa.

Azterketa bakoitzean, test erako galde-sorta bati erantzun beharko zaio idatziz.

Test erako galde-sorta bakoitzeko galdera bakoitzak lau aukera izango ditu erantzuteko, eta haien artean bakarra izango da zuzena.

Azterketa bakoitzean, erantzun oker bakoitza zigortuko da, erantzun zuzen bakoitzari ematen zaion balioaren % 0,333rekin. Erantzun gabeko galderek ez dute zigorrik izango.

Proba hau gainditzeko, 5 puntuko gutxieneko puntuazioa lortu beharko da, lau azterketak batuta.

Hautapen-sistemaren bideratze egokia helburu, Kalifikazio-epaimahaiak, eska daitekeen gutxieneko maila nahiz proba honetan erakutsitako ezagutza-maila aintzat hartuta, eta izangaien nortasuna jakin baino lehen, azterketa bakoitza gainditzeko behar den gutxieneko puntuazioaren muga erabaki ahalko du, eta erabaki hori jendaurrean jakinaraziko du. Kasu horretan, azterketa bakoitzaren puntuazioa kalkulatzeko, aurreko paragrafoan deskribaturikoaren arabera, Kalifikazio-epaimahaiak formula hau erabiliko du:

$$IPB = (PB_{max} / 2) \times (1 + (PZ - m) / (PZ_{max} - m))$$

Non:

IPB = Izangaiak lortutako puntuazio bihurtua.

PB_{max} = Azterketaren gehieneko puntuazio bihurtua (deialdiaren oinarrien arabera, azterketan gehienez eskura daitekeen puntuazioa: 10 puntu).

PZ = Izangaiak lortutako zuzeneko puntuazioa:

PZ = Erantzun zuzenen kopurua – (erantzun okerren kopurua x 0,333).

m = Epaimahaiak azterketa gainditzeko ezarritako gutxieneko puntuazio-muga.

PZ_{max} = Azterketaren gehieneko zuzeneko puntuazioa (azterketan gehienez lor daitekeen zuzeneko puntuazioa = erantzun guztiak ongi dituen azterketa baten erantzun zuzenen kopurua).

4.– Laugarren proba, nahitaezkoa eta baztertzaila, proba psikoteknikoa izango da. Proba hau 0-10 punturekin balioztatuko da. Hirugarren proba honek bi azterketa izango ditu, biak nahitaezkoak eta baztertzailak:

a) Nortasun-testa, nortasun orokorraren bereizgarriak ebaluatzeko, bai eta hautapen-prozeduran parte hartzen dutenen egokitasunik ezaren edo egokitu ezinaren adierazleak ere. Azterketa hau 0-6 punturekin balioztatuko da, eta 3 puntuko gutxienekoa lortzen ez dutenak automatikoki baztertuko dira.

b) Nortasun-testa, lan-jarduerari loturiko jokabideak neurtzeko. Azterketa hau 0-4 punturekin balioztatuko da, eta 2 puntuko gutxienekoa lortzen ez dutenak automatikoki baztertuko dira.

Bi azterketek deialdiko postuaren lanbide-profila izango dute erreferentziatzen.

Hirugarren proba honen bi azterketetan lortutako datuak era instrumentalean erabili ahalko dira geroagoko beste proba batzuetan.

5.– Bosgarren proba, nahitaezkoa eta baztertzaila, gorputz-gaitasuneko proba izango da. Proba hau 0-10 punturekin balioztatuko da. Deialdi honen II. eranskinean jasotako lau ariketak

egin beharko dira, eta halakoak berariaz ezarritako baremoen arabera balioztatuko dira; baremo horiek ere II. eranskinean daude zehazturik.

Proba hau gainditzeko, 1,25 puntuko gutxieneko puntuazioa lortu beharko da hura osatzen duten lau ariketetako bakoitzean, eta 5 puntuko gutxieneko puntuazioa, lau ariketak batuta.

Ariketa fisikoak haietan parte hartzen dutenen erantzukizun hutsaren pean egingo dira, eta parte-hartzaileek kirol-ekipamendu egokia daramatela agertu beharko dute.

6.- Seigarren proba, nahitaezkoa eta baztertzaila, elkarrizketa pertsonal bat izango da, izangaien jokabidezko eta gaitasunezko egokitasuna zehaztekoa, deialdiko postuaren lanbide-profilaren funtzioak eta zereginak betetzeari dagokionez. Proba hau 0-20 punturekin balioztatuko da, eta 10 puntuko gutxieneko puntuazioa lortu beharko da gainditzeko.

Elkarrizketa egin aurretik, prozesuko parte-hartzaileek curriculum vitae sinplifikatu bat bete beharko dute, eskura jarriko den formatu normalizatu batean; ez da puntuagarria izango, eta elkarrizketa bera egiteko lagungarritzat baino ez du balioko.

Zazpigarrena.- Lehiaketa.

1.- Lehiaketa-faseko kalifikazioa oposizioa gainditu duten pertsoneri baino ez zaie aplikatuko.

2.- Eskabideak aurkezteko epea bukatzen den eguna baino lehen norbereganaturiko merezimenduak soilik ebaluatu ahalko dira, deialdiaren oinarrietako bigarren klausulan, parte hartzeko baldintzen artean, j) letran ezartzen den salbuespenarekin.

3.- Lehiaketa-fasea ez da baztertzaila izango, eta fase horretan lortutako puntuak ezingo dira kontuan hartu oposizio-faseko probak gainditzeko.

4.- Lehiaketa-fasean, honako hauek balioztatuko dira:

a.- Udaltzaingoko oinarrizko eskalako agente gisa udaltzaingoetan egindako zerbitzuak, hain zuzen, 0,008 puntu zerbitzua egin den eguneko, 20 puntura arte gehienez. Egindako zerbitzuak eskabidean alegatu beharko dira, eta interesdunek egiaztatu egin beharko dituzte, dagokion toki-administrazioaren ziurtagiriaren bidez, abenduaren 26ko 70/1978 Legearen (Administrazio Publikoko Aurretiko Zerbitzuak Aitortzeari buruzkoa) I. eranskinean jasotako eredia erabiliz.

b.- Prestakuntzako edo hobekuntzako ikastaroak. Prestakuntzako edo hobekuntzako ikastaro homologatuengatik, betiere zentro ofizialetan eginikoak eta deialdiko lanpostuan bete beharreko funtzioekin zuzeneko lotura duten gaietako buruzkoak direnean. Ikastaroak egiaztatu egin beharko dira diploma bidez eta/edo bertaratze-ziurtagiriaren bidez eta/edo, hala dagokionean, aprobetxamendu-ziurtagiriaren bidez, halakoetan, nahitaez, ikastaroen iraupeneko irakastordua jasota. Atal hau gehienez 10 punturekin balioztatuko da, era honetan:

-20 ordu arteko iraupena duten ikastaroak: 0,25 puntu.

-21 eta 50 ordu bitarteko iraupena duten ikastaroak: 0,50 puntu.

-51 eta 100 ordu bitarteko iraupena duten ikastaroak: 0,75 puntu.

-101 ordu baino gehiagoko ikastaroak: 1,00 puntu.

Administrazio Publikoko Eskolek (HAEE, NAPI, HAEI) eta zentro ofizialek antolaturiko prestakuntzako edo hobekuntzako ikastaroak balioztatuko dira, bertaratze-ziurtagiria haiexek emandakoa baldin bada, betiere. Horren ondorioetarako, zentro ofizialtzat joko dira administrazio publikoak, unibertsitateak, Hezkuntza Ministerioaren edo autonomia-erkidegoetako hezkuntza-sailen mendeko zentroak, eta ministerioak, merkataritza-ganberak edo elkargo ofizialak. Prestakuntzako eta hobekuntzako ikastarotzat joko dira unibertsitateek edo beste zentro ofizial batzuek emandako masterrak.

Ez dira balioztatuko akademia pribatuak emandako ikastaroak, ez eta fakultate edo eskola baten ikasketa-plan ofizialetako irakasgaiak dagozkienak ere.

c.-Kondekorazio eta sariak: Gehienez 2 punturekin balioztatuko dira, honako baremo hauek aintzat harturik:

.-Banakako ohorezko aipamenak: 1,00 puntu.

.- Taldekako ohorezko aipamenak: 0,50 puntu.

5.- Ezingo dira inola ere balioztatu eskabidean behar bezala alegatu gabeko merezimenduak.

Zortzigarrena.— Hizkuntza-eskakizunak egiaztatzea eta euskararen jakite-maila balioztatzea.

1.— Hizkuntza-eskakizunak egiaztatzea:

Prozesuan parte hartzen duten pertsonak agiri ofizial bidez egiaztatu ahalko dute hizkuntza-eskakizunak betetzen dituztela, edo berariazko proba edo proben bidez.

Nahitaezkotasun-data igarota daukaten lanpostuak bete nahi dituztenek agiri bidez egiaztatu ahalko dute badutela 2. hizkuntza-eskakizuna, edo goragoko maila bat (Europako Kontseiluak onarturiko Hizkuntzen Europako Erreferentzia Marko Bateratuko B-2 maila edo goragokoa), edo hautapen-prozesu honetan antolaturiko egiaztatze-probak gainditu beharko dituzte, haien deialdia egiten denean.

1.1.— Agiri bidez egiaztatzea.

Hautapen-prozesu honen barruan, hizkuntza-eskakizuna egiaztatzeko proba egiten den egunera arte egiaztatu ahalko da hura agiri bidez.

Hizkuntzen Europako Erreferentzia Marko Bateratuko maila horien baliokide diren titulazioak azaroaren 9ko 297/2010 Dekretuan (euskararen jakite-maila egiaztatzen duten tituluak eta ziurtagiriak baliokidetu, eta Hizkuntzen Europako Erreferentzia Marko Bateratuko mailekin parekatzekoa) daude jasota, bai eta apirilaren 3ko 47/2012 Dekretuan ere (euskaraz egindako ikasketa ofizialak aintzat hartzeko eta euskara-maila hizkuntza-tituluen eta ziurtagirien bidez egiaztatzetik salbuestekoa).

1.2.— Berariazko proba bidez egiaztatzea.

Eskaintzen diren lanpostuetan ezarritako hizkuntza-eskakizunak egiaztatzeko, borondatezko proba bat edo batzuk egingo dira, Europako Kontseiluak onarturiko Hizkuntzen Europako Erreferentzia Marko Bateratuko B-2 mailari dagokion zailtasunarekin (2. hizkuntza-eskakizuna).

Deialdian eskatzen diren hizkuntza-eskakizunak egiaztatzeko probetan, HAEEn proposamenez izendaturiko pertsona bat egongo da Kalifikazio-epaimahaian.

Proba hori edo horiek egiteko eguna, ordua eta tokia bosgarren oinarrian ezarritako moduan jarriko dira jendaurrean, Kalifikazio-epaimahaiaren erabaki baten bidez.

2.– Euskararen jakite-maila merezimendutzat balioztatzea.

Nahitaezkotasun-data igaro gabeko 2. hizkuntza-eskakizuna (B-2 maila) ezarrita duten lanpostuak bete nahi dituzten izangaien jakite-maila honako baremo honen arabera balioztatuko da:

– Europako Kontseiluak onarturiko Hizkuntzen Europako Erreferentzia Marko Bateratuko B-1 maila: 6 puntu.

– Europako Kontseiluak onarturiko Hizkuntzen Europako Erreferentzia Marko Bateratuko B-2 maila: 10 puntu.

Euskararen jakite-maila egiaztatzeko, borondatezko proba bat edo batzuk egingo dira, Europako Kontseiluak onarturiko Hizkuntzen Europako Erreferentzia Marko Bateratuko B-1 eta B-2 mailai dagokien zailtasunarekin.

Euskararen jakite-maila egiaztatzeko probetan, HAEEn proposamenez izendaturiko pertsona bat egongo da Kalifikazio-epaimahaian.

Kalifikazio-epaimahaiak dagozkien puntuak emango dizkie Hizkuntzen Europako Erreferentzia Marko Bateratuko aipatutako mailen baliokide diren titulazioak dituztenei, aurreko atalean ezarritako proba eta probak egiteko beharrik gabe.

Hizkuntzen Europako Erreferentzia Marko Bateratuko maila horien baliokide diren titulazioak azaroaren 9ko 297/2010 Dekretuan (euskararen jakite-maila egiaztatzen duten tituluak eta ziurtagiriak baliokidetu, eta Hizkuntzen Europako Erreferentzia Marko Bateratuko mailekin parekatzekoa) daude jasota, bai eta apirilaren 3ko 47/2012 Dekretuan ere (euskaraz egindako ikasketa ofizialak aintzat hartzeko eta euskara-maila hizkuntza-tituluen eta ziurtagirien bidez egiaztatzetik salbuestekoa).

Halaber, euskararen jakite-maila egiaztatzeko proba egiten den egun berean bertan onartuko da hautapen-prozedura honetan parte hartzen duten pertsonen lortutako euskararen jakite-maila agiri bidez egiaztatzea.

Proba hori edo horiek egiteko eguna, ordua eta tokia Udalaren iragarki-oholean eta webgunean jarriko dira jendaurrean, Kalifikazio-epaimahaiaren erabaki baten bidez.

Bederatzigarrena- Oposizio-lehiaketa gainditu dutenen behin-behineko zerrenda.

1.– Oposizio-lehiaketaren gutziko puntuazioa izango da bi faseetan lortutako puntuazioen batura, euskararen jakite-maila merezimendutzat ebaluatzean ateratakoa gehiturik, hala gertatzen den kasuetan, eta izangaien lehentasun-ordena ezarriko du. Lehentasun-ordenan puntu-berdinketarik gertatuz gero, otsailaren 18ko 4/2005 Legean (Emakumeen eta Gizonen Berdintasunerakoa) jasotako irizpidearekin bat etorritik ebatziko da. Berdinketak badirau, oposizio-ko lehen proban puntuazio handiena eskuratutakoaren alde ebatziko da; bigarrenik, Leioako Udalean zerbitzuko denbora gehiagoz jardun duenaren alde; hirugarrenik, EAEko Administrazio Publikoan zerbitzuko denbora gehiagoz jardun duenaren alde; laugarrenik, beste

administrazio publiko batzuetan zerbitzuko denbora gehiagoz jardun duenaren alde eta, azkenik, adinez nagusiagoa denaren alde.

Kalifikazio-epaimahaiak hauek onartu, eta jendaurrean jarriko ditu:

a) Gaingitu duten pertsonen behin-behineko zerrenda, kalifikazioen arabera, puntuazio-ordenan, nahitaezkotasun-data igarotako hizkuntza-eskakizuna baldintzatzen duten lanpostuei dagokienez.

a) Gaingitu duten pertsonen behin-behineko zerrenda, kalifikazioen arabera, puntuazio-ordenan, nahitaezkotasun-data igaro gabeko hizkuntza-eskakizuna baldintzatzen ez duten lanpostuei dagokienez.

2.- Aurreko paragrafoan aipatutako behin-behineko zerrenda argitaratu eta biharamunetik zenbatzen hasita, 10 egun balioduneko epean, interesdunek egoki iruditzen zaizkien erreklamazioak aurkeztu ahalko dituzte, eta behin betiko zerrenda onartu baino lehen ebatziko dira erreklamazio horiek.

3.- Epe hori igaro ondoren, epaimahaiak, honako hauek onartu eta jarriko ditu jendaurrean Udalaren iragarki-oholean eta webgunean, eta Alkatetzari helaraziko dizkio:

a) Behin-behineko zerrenda, kalifikazioen arabera, puntuazio-ordenan, nahitaezkotasun-data igarotako hizkuntza-eskakizuna baldintzatzen duten lanpostuei dagokienez.

a) Behin betiko zerrenda, kalifikazioen arabera, puntuazio-ordenan, nahitaezkotasun-data igaro gabeko hizkuntza-eskakizuna baldintzatzen ez duten lanpostuei dagokienez.

Era berean, agintaritzaren horri azken bilkuraren akta helaraziko dio, izendatze-proposamen osagarri gisa, eta bertan jasota egongo dira, puntuazio-ordenan, proba guztiak gaingitu arren deialdiko lanpostuen kopurutik kanpo geratu diren oposiziogile guztiak; horren helburu bakarra izango da hautapen-prozesua bukatu arte sortutako postu hutsak betetzea, halakorik sortuz gero.

Hamargarrena.— Dokumentuak aurkeztea

Proposatutako oposiziogileek, 15 egun naturaleko epean, gaingitu dutenen zerrenda argitaratzen denetik zenbatzen hasita, korporazioaren HAZn aurkeztuko dituzte hautapen-prozesuan parte hartzeko deialdiaren oinarrietan eskatzen diren baldintzak betetzen dituztela egiaztatzen duten agiriak:

1. Nortasun-agiri nazionalaren fotokopia, behar bezala konpultsatua, edo dagokion Erregistro Zibilak egindako jaiotza-ziurtagiria, eta gidabaimenaren fotokopia, behar bezala konpultsatua.

2. Kargu publikoak betetzeko desgaituntzarik ez izatearen eta Administrazio Publikoaren zerbitzutik diziplina-espediente bidez banandu ez izanaren adierazpena.

3. 3.- Abenduaren 26ko 53/1984 Legeak (Administrazio Publikoan lanean ari diren langileen bateraezintasunari buruzkoa) jasotzen dituen bateraezintasun-kausetako baten pean ez egotearen adierazpena.

4. Funtzioa normaltasunez aurrera eramatea eragozteko moduko gaixotasunik edo akats fisiko edo psikikorik ez izatearen osasun-ziurtagiria, Korporazioak esleitutako medikuntza-

zerbitzuek emana, otsailaren 17ko 36/2004 Dekretuaren eranskinean ageri diren bazterketen baremoan ezarritakoaren arabera; horretarako, izangaiei osasun-azterketa egingo zaie, bigarren oinarriko e) letran ezarritako baldintza betetzen den egiaztatzeko, eta egoki iritzi bezainbeste osasun-azterketa egin ahalko dira, medikuntzako bazterketen taularen araberako egokitasuna egiaztatzeko, oro har aintzat harturik, hautapen-prozedura guztian zehar. Osasun-ziurtagiria aurkaratzen bada, interesdunak onartu egiten du ziurtagiri hori egiteko oinarritzat erabilitako osasun-txostenak dagokien organoen esku jartzeko, aurkezturiko erreklamazioa azter dezaten, salbu eta interesdunaren ohorerako eskubideari eragiten badiote.

5. 6/1989 Legeko (Euskal Funtzio Publikoari buruzkoa) 43. artikuluan xedaturik dagoenari jarraituz, lanpostuak lortu ahal izateko eskatzen den tituluaren fotokopia konpultsatua, edo hura eskuratzeko eskubideak ordaindu izanaren frogagiria.

6. Lehiaketa-fasean aurkezturiko merezimenduen fotokopia konpultsatua.

7. Deialdiaren zortzigarren oinarrian aipatzen diren ziurtagiri edo tituluetako baten fotokopia konpultsatua.

8. Deialdiaren oinarrietan eskatzen diren gainerako baldintza zehatzen agiri bidezko justifikazioa, fotokopia konpultsatuen bidez.

Adierazitako agiri horiek aurkeztea ezinezkoa bada, hori behar bezala justifikaturik betiere, zuzenbidean onartutako edozein frogabide baliatuz egiaztatu ahalko du izangaia deialdian eskatutako baldintzak betetzen dituela. Funtzionario publikoak edo lan-kontratudunak direnek ez dute agiri bidez egiaztatu beharko aurreko izendapenerako frogatuak dituzten baldintzak; halakoetan, bada, haien egoera eta zerbitzu-orrietan azaltzen diren gorabeherak egiaztatzeko, mendeko diren ministerio, toki-korporazio edo organismo publikoaren ziurtagiria aurkeztu beharko dute.

Ezinbesteko kasuetan izan ezik, baldin eta ezarritako epean proposatutako izangaiek ez badituzte agiriak aurkezten edo ez badituzte eskatutako baldintzak betetzen, ezingo dira haiek izendatu, eta deuseztaturik geldituko dira haien egintza guztiak, horrek eragotzi gabe hautapen-proban parte hartzeko eskabidean datu faltsuak jartzeagatik dagokien erantzukizuna, halakorik jarri baldin badute.

Kasu horretan, bederatzigarren oinarrian aipatzen den izendatze- edo kontratatze-proposamenera joko da, puntuazio-ordenaren araberakoa, deuseztatze horren ondorioz lanpostuetan sartzeko aukera dutenen alde.

Hamaikagarrena.– Praktiketako funtzionarioak izendatzea.

1.– Deialdiaren baldintzak betetzen dituztela behar bezala egiaztatu duten pertsona hautatuak praktiketako funtzionario izendatuko ditu Alkateak, eta izendapen hori *Bizkaiko Aldizkari Ofizialean* argitaratuko da.

Era horretan praktiketako funtzionario izendaturiko pertsonak egoera horretan iraungo dute prestakuntza-ikastaroa hasten denetik karrerako funtzionario izendatzen diren arte, edo hautapen-prozeduratik baztertu arte.

2.– Polizia eta Larrialdietako Euskal Akademiako zuzendari nagusiaren ebazpen baten bidez, prestakuntza-ikastaroaren hasiera-eguna ezarriko da, eta ebazpen hori Udalaren iragarki-oholean zein webgunean jarriko da jendaurrean.

Hamabigarrena.– Prestakuntza-ikastaroa eta praktikaldia.

1.– Prestakuntza-ikastaroa eta praktikaldia nahitaezkoak eta baztertzailerak izango dira, banaka kontuan hartuta, eta halakoak ez badira gainditzen, horrek berekin ekarriko du gaintitu ez dituen hautapen-prozeduratik baztertzea eta eskubide guztiak galtzea deialdi honi dagokion Udaltzaingoko oinarrizko eskalako agente-kategorian sartzeko.

2.– Prestakuntza-ikastaroa eta praktikaldia ezingo dira aldi berean gauzatu, eta haietako bakoitzaren iraupena, ez eta bien iraupen metatua ere, ezingo da izan 30 hilabetetik gorakoa.

3.– Prestakuntza-ikastaroa.

a) Prestakuntza-ikastaroa ikastaro akademiko bat izango da, nahitaezkoa eta baztertzailerak, eta haren edukiak, ebaluatzeko eta gaintzeko era nahiz iraupena ikasketa-planean eta aplikatzeko den araudian ezarritakoak izango dira.

b) Prestakuntza-ikastaroko kalifikazioak Polizia eta Larrialdietako Euskal Akademiaren iragarki-oholean jarriko dira jendaurrean, bai eta Udalaren iragarki-oholean eta webgunean ere.

4.– Praktikaldia.

a) Prestakuntza-ikastaroa gaintzen dutenek praktikaldia egingo dute haien jarduera-eremuen arabera egokienak diren zentro edo instalazioetan, bai prestakuntza integrala jasotzeko, bai dagokion udaltzaingoaren polizia-zerbitzuen egitura eta funtzionamendua bereziki ezagutzeko.

b) Praktikaldia hasi aurretik, Polizia eta Larrialdietako Euskal Akademiako zuzendari nagusiak ebazpen bat emango du, praktikaldiaren iraupena eta balioztatze eta gaintzeko sistemak eta prozedurak ezartzeko. Ebazpen hori Udalaren iragarki-oholean eta webgunean argitaratuko da.

c) Praktikaldian zehar, eraginkortasun profesionala ebaluatuko da, udaltzaingoko oinarrizko eskalako agente-kategoriaren berezko zereginak gauzatzeari loturik. Praktikaldiaren iraupen-denboraren barruko gertakariak soilik ebaluatuko dira.

d) Praktikaldiko kalifikazioak Polizia eta Larrialdietako Euskal Akademiako zuzendari nagusiak jarriko ditu jendaurrean Polizia eta Larrialdietako Euskal Akademiaren iragarki-oholean, bai eta Udalaren iragarki-oholean eta webgunean ere.

Hamahirugarrena.– Hautapen-prozedurako behin betiko sailkapena eta karrerako funtzionarioak izendatzea.

1.– Hautapen-prozedurako behin betiko sailkapen-ordena hautapen-sisteman, prestakuntza-ikastaroan eta praktikaldian lortutako kalifikazioak batuz eratuko da.

2.– Praktikaldia bukatu ondoko bi hilabeteen barruan, eta Polizia eta Larrialdietako Euskal Akademiako zuzendari nagusiak hala proposatuta, Alkatetzak, oinarri hauen arabera, hautapen-prozedura gaintitu dutenak karrerako funtzionario izendatuko ditu.

Leioako udalerriko Udaltzaingoko oinarrizko eskalako agente izendatuko dira.

3.– Izendapena indarrean den araudian xedaturik dagoen eran argitaratuko da.

4.– Izendatutako izangaiek hamar eguneko epean jabetu beharko dute lanpostuaz, izendapena argitaratu eta biharamunetik zenbatzen hasita. Baldin eta horrela egiten ez badute, ezinbesteko kasuetan izan ezik, deuseztaturik geldituko dira haien egintza guztiak, eta karrerako funtzionario izateko eskubide guztiak galduko dituzte.

Hamalagarrena.– Praktiketako funtzionarioen araubide juridikoa.

1.– Praktiketako funtzionarioek Leioako Udalarí dagozkion ordainsariak jasoko dituzte, kasu bakoitzean aplikatzeko den araudiaren arabera.

2.– Praktiketako funtzionarioei Polizia eta Larrialdietako Euskal Akademiaren barne-eraentzako arautegia eta barne-araubideko araudia aplikatuko zaizkie prestakuntza-ikastaroan eta

praktikaldian. Era berean, egitatea irakaskuntzako diziplinaren barruko falta hutsa ez den diziplina-araubideko kasuetarako, osagarri gisa, EAeko polizia-kidegoen diziplina-araubideko arauak aplikatuko dira.

3.– Hastapen-prozeduratik automatikoki baztertzeko berariazko arrazoiak dira prestakuntza-ikastaroa edo praktikaldia ez gainditzea edo ez-gai deklaratzeta eta, oinarri honetako aurreko paragrafoan aipaturiko arauen arabera, larritzat edo oso larritzat tipifikaturiko arau-hauste batengatik zehatzea.

Halaber, prestakuntza-ikastaroari aplikatzekoak zaizkion ebaluazio-irizpideen arabera, ikasketa-planean jasotako ikasgaien ebaluazio partzialetik ondorioztatzen bada materialki ezinezkoa dela prestakuntza-ikastaroa gainditzea, Polizia eta Larrialdietako Euskal Akademiako zuzendari nagusiak baztertzeko proposamena egin ahalko dio praktiketako funtzionario izateko izendapena egin duen organoari, praktiketako funtzionarioari entzunaldia eman eta gero.

4.– Ikasketa-planean ezarritako gehienekoa gainditzten duen denbora batez prestakuntza-ikastarora ez bertaratzeak, ezinbesteko kasuetan izan ezik, barne-eraentzako arautegiaren arabera, hautapen-prozeduratik automatikoki baztertzeta eragingo du.

5.– Praktikaldian, 4.b. zenbakian aipatzen den ebazpenean ezarritako epea baino denbora gehiagoz ez bertaratzeak, ezinbesteko kasuetan izan ezik, hautapen-prozesutik automatikoki baztertzeta eragingo du.

6.– Polizia eta Larrialdietako Euskal Akademiako zuzendari nagusiak ezinbesteko kasua badagoela atzemanetz gero, praktiketako funtzionario izateko izendapena egin duen organoari eskatu ahalko dio dena delako pertsonak berriz ikastaroa osorik egin ahal izatea, egiten den hurrengoetan, edo berriz praktikaldia osorik egin edo osatu ahal izatea, egoera eragozgarria desagertzen denean, pertsona horrek hala eskatzen baldin badu.

7.– Prestakuntza-ikastaroko edo praktikaldiko kalifikazioa etenda geratuko da, baztertzeko edozein arrazoi gerora sortzen denean, halakoan hasiko den baztertze-espeditentea ebatzi arte.

8.– Prestakuntza-ikastaroan edo praktikaldian hautapen-prozeduratik baztertu diren pertsonen armamentua, dokumentazioa eta haien esku utzitako denetariko ekipamendua itzuliko dituzte.

Hamabosgarrena.– 2.1.f) oinarriko baldintza.

Hautapen-prozedura honetan parte hartzen duten pertsonen doloeko delitu bat egiteagatik kondenatuak ez izatea, Administrazio Publikoaren zerbitzutik diziplina-espeditente bidez bananduak ez izatea, eta funtzio publikoak betetzeko desgaituntzarik ez izatea egiaztatzeko ziurtagiriak ofizios eskatuko ditu Leioako Udalak.

Hautapen-prozedura honetan parte hartzeak berekin ekarriko du izangai bakoitzak eskabidean berariazko eta zalantzarik gabeko adostasuna adieraziko duela, prozedura horretako edozein unetan, Alkatetzak halako ziurtagiriak eskatzeko Zigortuen eta Auzi-iheslarien Erregistro Zentralari, eta bereziki praktiketako funtzionario eta karrerako funtzionario izendatu aurreko uneetan.

Hamaseigarrena.– Ebatzi gabeko zigor-arloko prozedura edo administrazio-prozedura.

1.– Hautapen-prozedura honetako parte-hartzaileek zigor- edo administrazio-arloko prozedura bat irekita dutenean edo gerora irekitzen zaienean eta prozedura horrek doloeko delitu bat egiteagatik kondenatuak izatea, administrazio publikoetako kidegoen bateko zerbitzutik

bananduak izatea edo funtzio publikoak betetzeko desgaitzea eragin dezakeenean, hautapen-prozeduran onartzea, bertan geratzea nahiz dagokion kategorian sartzea aipatutako prozeduretan ez kondenatu edo ez banantzeko baldintzaren pean geratuko da.

2.— Aurreko oinarrian aipatutakoak edo interes bereziko beste gai batzuk egiaztatzeko helburuz, Alkateak pertsona horiei zinpeko adierazpen bat eskatu ahalko die hautapen-prozeduran dauden bitartean.

Adierazpen horretan datu faltsuak emateak edo hautapen-prozedura gainditzeko garrantzia izan dezakeen daturen bat ez jasotzeak barne-eraentzako arautegian ezarritako erantzukizunak sortuko ditu.

Hamazazpigarrena.—Gorabeherak. Aurkaratzeak

Oinarri hauetan aurreikusten ez den orotan, epaimahaiak ahalmena izango du sortzen diren zalantza guztiak argitzeko eta behar diren erabakiak hartzeko, oposizio hau era egokian bideratu eta behar bezala aurrera eraman dadin.

Interesdunek deialdia, haren oinarriak eta haren ondoriozko zein epaimahaiaren jardueren ondoriozko administrazio-egintza guztiak aurkaratu ahalko dituzte, Administrazio Prozedura Erkidearen Legeak eta Administrazioarekiko Auzien Jurisdikzioaren Legeak ezarritako eran.

I. ERANSKINA GAI-ZERRENDA

1. Espainiako Konstituzioa. Aitzin Titulua eta I. Titulua (10.-24. artikulua).
2. Espainiako Konstituzioa. I. Titulua (25.-38. artikulua).
3. Autonomia Estatutuak: kontzeptua eta izaera. Euskal Herriaren Autonomia Estatutua: Atariko Titulua. Euskal Autonomia Erkidegoaren eskumenak: eskusiboak, lege-garapeneak eta exekuzioak.
4. Udalerria. Definizioa eta elementuak. Udal-eskumenak.
5. Udal-antolamendua: Udalbatzarra. Alkatea eta alkateordeak. Gobernu Batzarra. Beste udal-organo batzuk.
6. Erregelamenduak egiteko ahala toki-esparruan: ordenantzak, araudiak eta bandoak.
7. 39/2015 Legea, urriaren 1ekoa, Administrazio Publikoen Administrazio Prozedura Erkidearena. III. titulua (34.-52. artikulua).
8. 39/2015 Legea, urriaren 1ekoa, Administrazio Publikoen Administrazio Prozedura Erkidearena. IV. titulua. II. kapitulua (54.-69. artikulua).
9. 39/2015 Legea, urriaren 1ekoa, Administrazio Publikoen Administrazio Prozedura Erkidearena. IV. titulua. IV. eta V. kapituluak (75.-95. artikulua)
10. 39/2015 Legea, urriaren 1ekoa, Administrazio Publikoen Administrazio Prozedura Erkidearena. IV. titulua. VII. kapitulua (97.-105. artikulua)
11. Administrazio Publikoaren zerbitzuko agintarien eta langileen ondare-erantzukizuna.
12. Euskal Autonomia Erkidegoko polizia: Osatzen duten kidegoak. Funtzioak. Deontologia Kodea. Etengabeko prestakuntza eta euskalduntzea.
13. Euskal Autonomia Erkidegoko polizia: EAEko poliziako funtzionarioen estatutu-araubidea; funtzionario-izaera eskuratzea eta hura galtzea. Eskubideak eta betebeharrak. Administrazio-egoerak.
14. Euskal Autonomia Erkidegoko polizia: EAEko polizia-kidegoen diziplina-araubidea.
15. Udaltzaingoa EAEn: egitura, udaltzaingoen koordinazioa. Herritarren segurtasuna: udalek eta udaltzaingoez arlo horretan dituzten eskumenak.
16. 296/1997 Dekretua, abenduaren 16koa, Jendaurreko ikuskizunak eta jolas-jardueren ordutegiak eta jardura horiei buruzko beste alderdi batzuk ezartzen dituen Euskal

Autonomia Erkidegoaren eremuan. 210/1998 Dekretua, uztailaren 28koa, 36/2012 Dekretua, maiatzaren 13koa eta 14/2014 Dekretua, otsailaren 11koa, Jendaurreko ikuskizunen eta jolas jardueren ordutegiak eta jarduera horiei buruzko beste alderdi batzuk Euskal Autonomia Erkidegoaren eremuan ezartzen dituen abenduaren 16ko 296/1997 Dekretua lehen, bigarren eta hirugarren aldiz, hurrenez hurren, aldatzen dutenak.

17.– Delituak (ZK-ko 10.-18. artikulua).

18.– Erantzukizun kriminaletik salbuesten duten arrazoiak (ZK-ko 19. eta 20. artikulua).

19.– Erantzukizun kriminala arintzen duten inguruabarrak (ZK-ko 21. artikulua).

20.– Erantzukizun kriminala astuntzen duten inguruabarrak (ZK-ko 22. artikulua).

21.– Ahaidetasun-inguruabar mistoa (ZK-ko 23. artikulua).

22.– Delituei dagokienez erantzukizun kriminala duten pertsonak (ZK-ko 27.-30. artikulua).

23.– Zirkulazio Araudi Orokorra: aplikazio-eremua (Atariko titulua).

24.– Bide Segurtasunari buruzko Legea: I. eranskina.– Oinarrizko kontzeptuak, 1.-9., 12.-24. eta 54.-73.

25.– Bide Segurtasunari buruzko Legea: Arau-haustekak (V. titulua, I. kapitulua).

26.– Bide Segurtasunari buruzko Legea: Zehapenak (V. titulua, II. kapitulua).

27.– Bide Segurtasunari buruzko Legea: Erantzukizuna (V. titulua, III. kapitulua).

28.– Bide Segurtasunari buruzko Legea: Zehapen-prozedura (V. titulua, IV. kapitulua).

29.– Bide Segurtasunari buruzko Legea: Zirkulazioko jokabide-arauak (II. titulua, I. kapitulua).

30.– Bide Segurtasunari buruzko Legea: Puntuak galtzea dakarten arau-haustekak. (II. eranskina).

31.– Bide Segurtasunari buruzko Legea: Gidatzeko baimenak (IV. titulua, II. kapitulua).

32.– 31/1995 Legea, azaroaren 8koa, Lan-arriskuen Prebentzioari buruzkoa: xedea. Aplikazio eremua. Eskubideak eta betebeharrak.

33.– Eraikinak ebakutzak: autobabes-planei buruzko hastapenak. Gorabeherari erantzutea. Gutxieneko jokabide-arauak. Okupazio handiko eraikinak. Larrialdi-plana.

34.– Lehen sorospenak: lesioen lehen eta bigarren balorazioa. Bihotz-biriketako bizkortzea. Aire-bideen buxadura. Odoljarriak. Erreduren artatze orokorra.

35.– Ibilgailuak herri-bidetik kentzeko udal-ordenantza. Leioako Udala. BAO. 41. zk. 2002ko otsailaren 27a, asteazkena.

36.– Espazio publikoaren erabilera eta hiri-paisaiaren babesa arautzen dituen gizalegari buruzko ordenantza. Leioako Udala. BAO. 62. zk. 2007ko martxoaren 27a, asteazkena.

37.– Animaliak izan eta babestea arautzen duen Ordenantza. Zioen azalpena. Leioako Udala. BAO. 113. zk. 2006ko ekainaren 14a, asteazkena.

38.– Leioako udalerria: Auzoak, kaleak, plazak, eraikin publikoak ezagutzak. Historia. Mugak. Ekitaldi kulturalak eta biztanleria.

39.– Euskal Herriko Poliziaren sorrera eta garapena: Ertzaintzaren sorrera historikoa. Gernikako Estatutuko 17. eta 36. artikulua. 4/92 Legea, uztailaren 17koa, Euskadiko poliziari buruzkoa: Atariko idazpurua (1.-4. artikulua). Euskal Herriko poliziari buruz. Xedapen orokorrak (24.-27. artikulua). Euskal Herriko poliziari buruz. Deontologiako arau-bilduma (28.-38. artikulua). Ertzaintzako funtzionarioei buruz (105.-115. artikulua). Udaltzaingoei buruz (116.-118. artikulua).

40.– Hizkuntzaren erabilera zuzena: komunikazioa eta zerbitzuaren kalitatea: komunikazioaren prozesua. Elementuak. Oztopoak komunikazioan. Administrazioako agiriak hobeto idazteko jarraibideak. Administrazio-agiri motak. Administrazio-agirien oinarrizko egitura. Errespetuzko hizkuntza eta hizkuntza ez-sexista.

II. ERANSKINA GORPUTZ-GAITASUNeko PROBA

1.– Igeriketa: 50 m libre.

Deskribapena: izangaiak, igerilekuaren ertzean zutik dagoela, uretara egingo du salto soinu-seinale bat entzundakoa, eta 50 m egingo du igerian, hau da, bi aldiz 25 m-ko luzera.

Igeriketa-estiloa librea izango da. Ariketa egin ahala, estiloa aldatzeko aukera egongo da. Ezingo da atsedean hartu oinak igerilekuaren hondoa jarrita, ez eta hormari edo kortxo-ilareari helduta ere. Halaber, lehen luzerako bira ematerakoan, izangaiak horma ukitu beharko du eskuekin, aztertzaileak argi ikusteko moduan.

Aurreko betebeharrak ez betetzeak ariketatik baztertzea eragingo du.

Irteera baliogabe bat eginez gero, hura egin duena baino ez da geldiaraziko. Serie guztiak egindakoa, azken serie bat egingo da, irteera baliogabea egin duten izangai guztiak. Bi irteera baliogabe egiten dituen izangai baztertuta geratuko da.

Betaurrekoak erabiltzeko aukera egongo da. Txanoa nahitaezkoa da.

Baremoa:

Igeriketa: 50 m libre.

Gizonak	Balioa	Emakumeak
30"00 edo gutxiago	20	38"00 edo gutxiago
30"01 – 31"00'	19	38"01 – 39"00
31"01 – 33"00	18	39"01 – 41"00
33"01 – 35"00	17	41"01 – 44"00
35"01 – 38"00	16	44"01 – 47"00
38"01 – 41"00	15	47"01 – 50"00
41"01 – 44"00	14	50"01 – 53"00
44"01 – 47"00	13	53"01 – 57"00
47"01 – 52"00	12	57"01 – 62"00
52"01 – 58"00	11	62"01 – 68"00
58"01 – 65"00	10	68"01 – 78"00

2.– Aulkiko press-a.

Deskribapena: aulki baten gainean, ahoz gora eta zangoak flexionatuta, oinak lurrian jarrita eta eskuak sorbalda baino zertxobait zabalago (erpuaren hatz-mamia ariketa-barraren alde leun zein latza ukitzen), besoak guztiz flexionatuko dira bularra barrarekin ukitu arte, eta segidan luzatu.

Behin ariketa hasita, ezingo da gelditu, ez eta eskuak hasierako tokitik mugitu eta gorputzarekin konpentsazio-mugimendurik egin ere. Baldintza horietako bat betetzen ez bada, proba eten egingo da, eta ordura arte zuzen egin diren errepikatzeak hartuko dira kontuan.

Gizonek 35 kiloko pisua altxatuko dute, eta emakumeek, 25 kiloko.

Neurketa: ez dira zenbatuko zuzen egin ez diren altxaldiak (bularra ukitu arte guztiz flexionatzea eta gero besoak guztiz luzatzea).

Baremoa:
Aulkiko press-a.

Gizonak 35 kg	Balioa	Emakumeak 25 kg
50	20	40
49	19	39
48	18	38
46 – 47	17	36 – 37
44 – 45	16	34 – 35
42 – 43	15	32 – 33
40 – 41	14	30 – 31
37 – 39	13	27 – 29
34 – 36	12	24 – 26
31 – 33	11,5	21 – 23
28 – 30	11	18 – 20
25 – 27	10,50	15 – 17
22 – 24	10	12 – 14

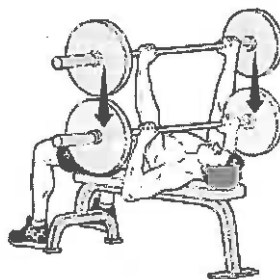

3.- Bizkortasun-testa.

Deskribapena: izangaia irteera-posizio altuan jarriko da irteera-marraren atzean, hau da, lehen hesia dagoen tokian. Hesiaren ezkerretik edo eskuinetik irtetea egongo da aukeran, eta kasu bakoitzean dagokion ibilbidea egin beharko da, marrazkian adierazi bezala.

Gauzatzea: aztertzaileak adierazten dionean ekingo dio hautagaiak probari. Urruneneko banderara joango da, hura saihestu, hesirantz jo, hesia azpitik igaro, hurrengo bandera saihestu, eta bi hesiak gaineratik gainditu. Azken hesia igarotzean, denbora erregistratuko da, zelula fotoelektriko batzuen bidez.

Neurketa: ekinaldi bakarra izango da. Izangaia zirkuituko elementuren bat (hesi zein bandera) bota edo lekuz aldatzen baldin badu, edota bidez tronpatzen bada, baliogabetzat joko da ekinaldia. Kasu horretan, beste behin egin ahalko du. Bi ekinaldi baliogabe egiten dituen izangaia baztertuta geratuko da.

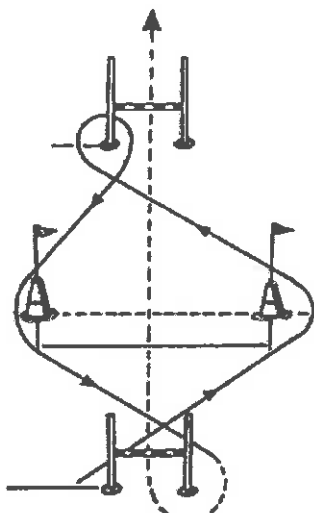

Ibilbidea, ezkerretik abiatuta

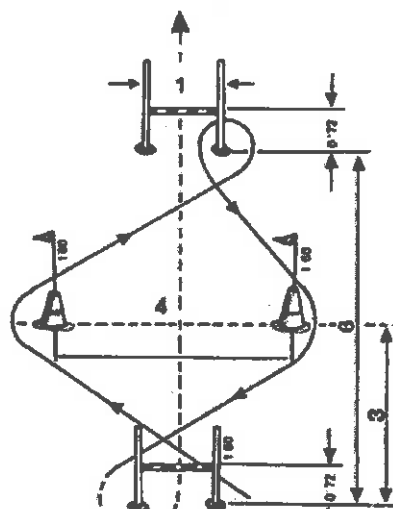

Ibilbidea, eskuinetik abiatuta

Hesiaren azpitik _____

Hesiaren gainetik _____

Baremoa:

Bizkortasun-testa.

Gizonak	Balioa	Emakumeak
8 ^h 40 edo gutxiago	20	9 ^h 40 edo gutxiago
8 ^h 41 – 8 ^h 48	19	9 ^h 41 – 9 ^h 48
8 ^h 49 – 8 ^h 57	18	9 ^h 49 – 9 ^h 57
8 ^h 58 – 8 ^h 68	17	9 ^h 58 – 9 ^h 68
8 ^h 69 – 8 ^h 79	16	9 ^h 69 – 9 ^h 79
8 ^h 80 – 8 ^h 92	15	9 ^h 80 – 9 ^h 93
8 ^h 93 – 9 ^h 05	14,5	9 ^h 94 – 10 ^h 07
9 ^h 06 – 9 ^h 21	14	10 ^h 08 – 10 ^h 24
9 ^h 22 – 9 ^h 37	13,5	10 ^h 25 – 10 ^h 41
9 ^h 38 – 9 ^h 58	13	10 ^h 42 – 10 ^h 64
9 ^h 59 – 9 ^h 79	12,5	10 ^h 65 – 10 ^h 87
9 ^h 80 – 10 ^h 00	12	10 ^h 88 – 11 ^h 10
10 ^h 01 – 10 ^h 26	11,5	11 ^h 11 – 11 ^h 38
10 ^h 27 – 10 ^h 52	11	11 ^h 39 – 11 ^h 67
10 ^h 53 – 10 ^h 78	10,5	11 ^h 68 – 11 ^h 96
10 ^h 79 – 11 ^h 05	10	11 ^h 97 – 12 ^h 25

4.- Course Navette.

Deskribapena: izangaia marra baten atzean jarri, eta, soinu-seinale bat entzundakoan, probari ekingo dio. Korrika egin beharko du beste aldeko marra zapaldu arte (20 m), eta beste soinu-

seinale bat entzun arte itxarongo du, lasterketari berriz ekiteko. Egoera hori test guztian zehar errepikatuko da.

Korrika egiteko erritmoa audio-aparatu baten bidez erregulatuko da, tarte erregularretan soinu bat igorrita.

Neurketa: izangaietako batek:

- marra zapaltzen ez badu audio-aparatuak adierazten duen unean.
- soinu-seinaleak markatzen duen erritmoaren aurretik badoa.
- noranzkoa aldatzen badu marra zapaldu gabe.
- marraren gainean pibotatu beharrean, bira zirkularrak egiten baditu.

Lehen abisu bat emango zaio. Aurreko arrazoietako bat dela eta, bigarren abisu bat ematen bazaio, proba bukatutzat joko da, eta osatutako azken aldian izandako balioa hartuko da kontuan.

Baremoa:

Course Navette.

Gizonak		Emakumeak
Aldia	Balioa	Aldia
13 ½	20	11
13	18	10 ½
12 ½	16	10
12	15	9 ½
11 ½	14	9
11	13	8 ½
10 ½	12	8
10	11	7 ½
9 ½	10	7

BASES que han de regir la convocatoria para la provisión, mediante el sistema de concurso-oposición libre de siete (7) plazas de Agente de la Policía Local, vacantes en la plantilla de personal del Ayuntamiento de Leioa.

Primera.—Objeto de la convocatoria

Es objeto de la presente convocatoria la provisión, como funcionario de carrera, y mediante el sistema de concurso-oposición libre, de siete (7) plazas de Agente de la Policía Local, pertenecientes a la Escala de Administración especial, Subescala de Servicios Especiales, clase Policía Local, integradas en el Grupo de Clasificación Profesional C, Subgrupo C-2, (C-1 tras la toma de posesión y a los efectos determinados por el artículo 118.2 de la Ley de Policía del País Vasco), Complemento de Destino: 16, Complemento Específico Total (tramo general y tramo dedicación especial) : 26.775,55 euros, correspondientes a la Oferta de Empleo Público de 2017 y 2018, y vacantes en la plantilla de personal funcionario de este Ayuntamiento.

A efectos del proceso selectivo, todas las plazas se convocan en el Grupo C2. No obstante a ello, quienes, tras superar el curso básico de acceso y el periodo de prácticas, adquieran el nombramiento como personal funcionario de la escala básica de los Cuerpos de Policía Local, serán objeto de clasificación en el grupo C1 de clasificación del personal funcionario de las administraciones públicas vascas. Dicha clasificación tendrá efectos económicos y administrativos exclusivamente limitados al ámbito de los cuerpos de policía dependientes de las entidades locales y no supondrá equivalencia o reconocimiento alguno en el ámbito académico, docente o educativo.

Cuatro (5) de las dotaciones de Agente de Policía que traen causa de las plazas vacantes que se pretenden proveer, tienen asignado un perfil lingüístico 2, con carácter preceptivo y fecha de preceptividad vencida, mientras que las dos (2) restantes tienen asignado un perfil lingüístico 2, sin fecha de preceptividad determinada.

La jornada de trabajo será la que establezca anualmente el Ayuntamiento atendiendo, en todo caso, a la naturaleza y necesidades específicas de la Policía Local.

El sistema selectivo se complementará, como una fase más del proceso selectivo, con la realización de un curso de formación y un periodo de prácticas.

Segunda.— Requisitos de los aspirantes

Para ser admitido y, en su caso, tomar parte en el procedimiento selectivo serán requisitos necesarios:

- a) Tener nacionalidad española.
- b) Tener 18 años de edad.
- c) Tener una estatura mínima de 1,65 los hombres y de 1,60 las mujeres.
- d) Estar en posesión del título de Graduado en Educación Secundaria Obligatoria o equivalente, o cualquier otro de nivel superior.
- e) No estar incurso/a en el cuadro de exclusiones médicas que figura en el anexo del Decreto 36/2004, de 17 de febrero, de segunda modificación del decreto por el que se aprueba el Reglamento de selección y formación de la Policía del País Vasco, lo que se acreditará por los servicios médicos que designe la Corporación, previos los reconocimientos médicos que se estimen convenientes.
- f) No haber sido condenado por delito doloso, ni separado del servicio mediante expediente disciplinario de la Administración Pública, ni hallarse inhabilitado para el ejercicio de funciones públicas. Será aplicable, no obstante, el beneficio de la rehabilitación, de acuerdo con las normas penales y administrativas, siempre que aquella se acredite mediante el correspondiente documento oficial por parte del aspirante.
- g) No haber sido excluido de un proceso selectivo para el ingreso en algún Cuerpo de Policía del País Vasco o de los Cuerpos y Fuerzas de Seguridad del Estado por la comisión de una falta grave o muy

grave, salvo que hubiera transcurrido un período de tiempo equivalente a su plazo de prescripción contado desde la fecha de declaración de la exclusión.

h) Estar administrativamente autorizado para conducir vehículos de la clase B, al término del plazo de presentación de solicitudes. Los permisos indicados anteriormente, deberán estar en vigor en todo momento desde su exigencia, sin ser objeto de suspensión, retirada o privación del derecho a conducir, ya sean de carácter administrativo o judicial, ni haber perdido la totalidad de los puntos asignados.

i) No hallarse incurso en ninguno de los supuestos de incapacidad o incompatibilidad previstos en la normativa vigente.

j) Estar en posesión del perfil lingüístico 2, para aquellas plazas con perfil lingüístico preceptivo, o superar las pruebas de acreditación que al efecto se convoquen durante este proceso selectivo. La fecha en que deberá cumplirse este requisito será la fecha en que se realice la prueba de acreditación de perfil de este proceso selectivo.

k) Asumir, mediante la presentación de la instancia, los siguientes compromisos en el desarrollo de las funciones del puesto al que se aspira:

k.1) Portar armas y su utilización en los casos previstos en la normativa vigente.

k.2) Renunciar a la exhibición de prendas, adornos ó símbolos ajenos a la uniformidad, dotación y equipamiento policial.

k.3) Renunciar en la prestación del servicio público de policía a cualquier práctica derivada de creencias religiosas, ideológicas ó de conciencia, incompatibles ó perjudiciales con el ejercicio del mismo, de acuerdo con lo establecido en el ordenamiento jurídico.

k.4) Conducir vehículos policiales.

k.5) En general, ejercer las funciones correspondientes a todo agente de Policía Municipal en base al ordenamiento jurídico y a la prestación de servicio público con estricto cumplimiento del Código Deontológico establecido legalmente.

Quienes deseen tomar parte en el procedimiento deberán reunir los requisitos exigidos en el apartado anterior a la fecha de finalización del plazo de presentación de solicitudes, con la salvedad establecida en los apartado j), y mantenerlos hasta el momento del nombramiento como funcionario o funcionaria de carrera con la Categoría de Agente de la Escala Básica de la Policía Local, sin perjuicio de la fase de procedimiento en que hubieran de proceder a su acreditación

La participación en el proceso selectivo es voluntaria e implicará la prestación de consentimiento a realizar, en su caso, pruebas psicotécnicas y de personalidad, aceptando que el resultado de esas pruebas sea utilizado como un factor más de valoración, de conformidad con lo previsto en las presentes Bases.

Los/as candidatos/as de este proceso selectivo consienten expresamente, salvo manifestación en contra, a que sus datos de carácter personal sean tratados en la forma y al objeto señalado en estas bases.

Por el mero hecho de su presentación a la realización de las pruebas físicas que figuran en las presentes Bases, los/las aspirantes asumirán la total responsabilidad sobre su integridad física, quedando relevada esta Corporación y el Tribunal Calificador de cualquier responsabilidad por lesión que pudiera sobrevenir en el transcurso de la realización de las pruebas.

Tercera.—Instancias

Las instancias solicitando tomar parte en el correspondiente proceso selectivo, en las que las personas aspirantes deberán manifestar que reúnen todas y cada una de las condiciones exigidas en las bases de la convocatoria, se presentarán dentro del horario hábil de oficina en el SAC-HAZ del Ayuntamiento, dirigidas a la Alcaldía Presidencia, durante el plazo de 20 días hábiles contados a partir del siguiente a aquel en que aparezca la publicación del anuncio de la convocatoria en el «Boletín Oficial del Estado».

Igualmente, las instancias podrán presentarse en los registros de las Administraciones Públicas señaladas en el artículo 16.4 de la Ley 39/2015, de 1 de octubre, del Procedimiento Administrativo Común de las Administraciones Públicas. Se dirigirán a la Alcaldía del Ayuntamiento, debiendo ser fechadas y selladas por el funcionario correspondiente dentro del plazo de presentación de instancias. Los errores de hecho que pudieran advertirse podrán subsanarse en cualquier momento, de oficio o a petición del/ la interesado/a.

Las personas aspirantes deberán hacer constar en su instancia si concurren a plazas que lleven aparejado o no el perfil lingüístico preceptivo o, en su caso, a ambos tipos de plaza.

Toda la información facilitada por el personal aspirante en la solicitud será incluida en un fichero cuyo uso se limitará a la gestión del proceso selectivo. El uso y funcionamiento de este fichero se ajustará a las previsiones de la Ley Orgánica 3/2018, de 5 de diciembre, de Protección de Datos Personales y garantía de los derechos digitales y de la Ley 2/2004, de 25 de febrero, de ficheros de datos de carácter personal de titularidad pública y de creación de la Agencia Vasca de Protección de Datos.

A la instancia deberá acompañarse:

- Fotocopia del DNI
- Fotocopia del título exigido para tomar parte en la convocatoria.
- Fotocopia de los permisos de conducir.
- Fotocopia de alguno de los certificados o títulos de euskera que acrediten el perfil lingüístico exigido, en su caso, al objeto de quedar exento de la realización del ejercicio de euskera.

Las personas aspirantes deberán manifestar en su solicitud el idioma (euskera o castellano), en que desean realizar las pruebas. De no señalar este apartado se entenderá, por defecto, que las pruebas se realizarán en castellano. No obstante las pruebas de evaluación de aptitudes psicológicas se realizarán en el idioma o idiomas en que se encuentren diseñadas.

Así mismo, aquellas personas aspirantes que deseen presentarse a las pruebas de acreditación de perfiles lingüísticos de euskera, tanto como requisito como para mérito, deberán hacerlo constar en su instancia, no siendo admitida su participación en las mismas, si no lo hubieran hecho constar dentro del plazo de presentación de solicitudes.

Por último, las personas aspirantes adjuntarán a su instancia una declaración en la que se relacionen los méritos alegados acompañando los documentos suficientes acreditativos de los mismos (copias compulsadas). No podrán valorarse méritos distintos a los alegados y justificados dentro del plazo de presentación de instancias, ni aquellos otros que, alegados dentro de dicho plazo, sean justificados posteriormente.

Cuarta.—Admisión de los aspirantes

Finalizado el plazo de presentación de instancias, la Alcaldía Presidencia dictará resolución aprobando la lista provisional de persona aspirantes admitidas y excluidas. Dicha resolución será publicada en el Boletín Oficial de Bizkaia, y expuesta en el tablón de edictos y página web de la institución. La relación provisional expresará, con referencia a cada uno de los aspirantes excluidos, las causas que hubieran motivado su exclusión, concediendo un plazo de diez (10) días hábiles para formular reclamaciones y subsanar los defectos de que adoleciera la solicitud, con apercibimiento de que si no lo hace se archivará sin más trámites su solicitud. Transcurrido el citado plazo, la lista provisional se entenderá automáticamente elevada a definitiva si no se presentaran reclamaciones. Si las hubiere, serán estimadas o desestimadas en su caso, en una nueva resolución por la que se apruebe la lista definitiva, la cual se publicará en el Boletín Oficial de Bizkaia, en el tablón de edictos y página web del Ayuntamiento.

Contra dicha resolución podrá interponerse recurso contencioso administrativo ante la Sala de lo contencioso Administrativo del Tribunal Superior de Justicia del País Vasco, en el plazo de dos meses a contar desde el día siguiente al de la publicación de la lista de admitidos y excluidos en el «Boletín Oficial de Bizkaia», pudiendo interponerse de forma potestativa recurso de reposición previo en el plazo de un mes.

Si en la fecha de celebración de las pruebas no se hubiera resuelto el recurso formulado, las personas afectadas podrán realizar el examen, si bien este no tendrá validez en el caso de ser desestimado el mencionado recurso.

Quinta.—Tribunal calificador

1.— Al objeto de la determinación, desarrollo y evaluación de las pruebas y méritos del concurso-oposición, y la selección de las personas participantes se constituirá un Tribunal Calificador, conforme a las previsiones de la Ley 4/1992, de 17 de julio, de Policía del País Vasco y el Decreto 315/1994, de 19 de julio, que estará integrado por un Presidente/a, cuatro Vocales, y un Secretario/a.

Una persona, designada a propuesta del IVAP, formará parte del Tribunal Calificador en aquellas pruebas encaminadas a la acreditación de perfiles lingüísticos exigidos en la convocatoria.

La relación nominal de las personas titulares y suplentes que integran el Tribunal se publicará en el tablón de edictos y página web de la institución, previa su designación por la Alcaldía.

De conformidad con lo dispuesto en la Ley 4/2005, de 28 de febrero, en su composición existirá una representación equilibrada de mujeres y hombres.

2.— La actuación del Tribunal Calificador se regirá por las normas reguladoras del funcionamiento de los órganos colegiados.

A las personas que integren el Tribunal Calificador les serán de aplicación las causas de abstención y recusación recogidas, en los artículos 23 y 24 de la Ley 40/2015, de 1 de octubre, de Régimen Jurídico del Sector Público. Las personas que formen parte del Tribunal percibirán las indemnizaciones por razón de servicio que correspondan, incluidas las de asistencias, de acuerdo con la normativa vigente al respecto.

3.— El desarrollo y evaluación de las pruebas que integran el sistema selectivo corresponderá al Tribunal Calificador, que actuará con plena autonomía funcional, será responsable de la objetividad del procedimiento y garantizará el cumplimiento de las Bases de la convocatoria.

4.— El Tribunal Calificador podrá disponer la incorporación a sus trabajos de personal asesor o especialista, para todas o alguna de las pruebas de que consta el sistema selectivo, quienes se limitarán a prestar el asesoramiento y colaboración técnica en el ejercicio de sus especialidades.

5.— El Tribunal Calificador adoptará las medidas oportunas para garantizar que los ejercicios de la fase de oposición, que sean escritos y no deban ser leídos ante el Tribunal, sean corregidos sin que se conozca la identidad de las personas aspirantes.

6.— El Tribunal Calificador podrá adoptar las medidas necesarias para el desarrollo del sistema selectivo en todo lo no previsto en las presentes bases, y resolver cuantas cuestiones se susciten relativas a su interpretación y aplicación, así como para el propio ejercicio de sus funciones. Igualmente, el Tribunal Calificador resolverá todas las dudas que pudieran surgir en la aplicación de estas normas, así como lo que se deba hacer en los casos no previstos.

7.— El Tribunal Calificador no podrá seleccionar un número mayor de personas aspirantes que el de plazas convocadas, siendo nulas de pleno derecho todas las propuestas que infrinjan tal limitación.

8.— Los Acuerdos del Tribunal Calificador que hagan públicas fechas de realización de pruebas o ejercicios, así como sus resultados, se harán públicos en el tablón de edictos y página web de la institución.

9.- A los efectos de comunicaciones y demás incidencias, el Tribunal Calificador tendrá su domicilio en el Dpto. de RRHH del Ayuntamiento de Leioa, sito en Elexalde, 1, 48940 Leioa.

Sexta.- La oposición.

La oposición consistirá en la sucesiva celebración de las siguientes pruebas:

1.- Primera prueba, de carácter obligatorio y eliminatorio, prueba de conocimientos que consistirá en contestar por escrito un cuestionario tipo test.

La determinación de los contenidos se realizará de acuerdo a lo recogido en el temario que se adjunta como Anexo I de las presentes bases.

Cada una de las preguntas del cuestionario tipo test contará con cuatro alternativas de respuesta, de las que solo una de ellas será correcta.

En esta prueba cada respuesta no acertada penalizará con un 0,333% del valor asignado a cada respuesta correcta. Las preguntas no contestadas no penalizarán.

Esta prueba se valorará de 0 a 20 puntos, procediéndose automáticamente a la exclusión de quienes no obtengan un mínimo de 10 puntos.

En aras al buen orden del sistema selectivo, el Tribunal Calificador, teniendo en cuenta el nivel mínimo exigible, el nivel de conocimientos demostrado en esta prueba y antes de conocer la identidad de las personas aspirantes, podrá decidir el umbral de puntuación donde establecer la puntuación mínima necesaria para superar la misma, haciendo público dicho acuerdo. En tal caso, para la obtención de la puntuación de esta prueba, conforme a lo descrito en el párrafo anterior, el Tribunal Calificador aplicará la siguiente fórmula:

$$PCA = (PC_{max} / 2) \times (1 + (PD - m) / (PD_{max} - m))$$

Dónde:

PCA = Puntuación convertida obtenida por la persona aspirante.

PC_{max} = Puntuación convertida máxima prueba (puntuación máxima alcanzable en la prueba según las Bases de la Convocatoria: 20 puntos).

PD = Puntuación directa obtenida por la persona aspirante:

PD = Número de aciertos - (número de errores x 0,333).

m = Umbral de puntuación mínima necesaria para superar la prueba establecido por el Tribunal.

PD_{max} = Puntuación directa máxima prueba (puntuación directa máxima alcanzable en la prueba = cifra de respuestas correctas de un examen con todas las preguntas acertadas).

2.- Segunda prueba, de carácter obligatorio y eliminatorio, prueba de conocimientos que consistirá en contestar por escrito un cuestionario tipo test.

La determinación de los contenidos se realizará de acuerdo a lo recogido en los temas 35 a 38 del temario que se adjunta como Anexo I de las presentes bases.

Cada una de las preguntas del cuestionario tipo test contará con cuatro alternativas de respuesta, de las que solo una de ellas será correcta.

En esta prueba cada respuesta no acertada penalizará con un 0,333% del valor asignado a cada respuesta correcta. Las preguntas no contestadas no penalizarán.

Esta prueba se valorará de 0 a 10 puntos, procediéndose automáticamente a la exclusión de quienes no obtengan un mínimo de 5 puntos.

En aras al buen orden del sistema selectivo, el Tribunal Calificador, teniendo en cuenta el nivel mínimo exigible, el nivel de conocimientos demostrado en esta prueba y antes de conocer la identidad de las personas aspirantes, podrá decidir el umbral de puntuación donde establecer la puntuación mínima necesaria para superar la misma, haciendo público dicho acuerdo. En tal caso, para la obtención de la puntuación de esta prueba, conforme a lo descrito en el párrafo anterior, el Tribunal Calificador aplicará la siguiente fórmula:

$$PCA = (PC_{max} / 2) \times (1 + (PD - m) / (PD_{max} - m))$$

Dónde:

PCA = Puntuación convertida obtenida por la persona aspirante.

PC_{max} = Puntuación convertida máxima prueba (puntuación máxima alcanzable en la prueba según las Bases de la Convocatoria: 10 puntos).

PD = Puntuación directa obtenida por la persona aspirante:

PD = Número de aciertos – (número de errores x 0,333).

m = Umbral de puntuación mínima necesaria para superar la prueba establecido por el Tribunal.

PD_{max} = Puntuación directa máxima prueba (puntuación directa máxima alcanzable en la prueba = cifra de respuestas correctas de un examen con todas las preguntas acertadas).

3.- Tercera Prueba: de carácter obligatorio y eliminatorio, prueba psicotécnica, dirigida a la evaluación de las aptitudes de los aspirantes. Esta prueba se valorará de 0 a 10 puntos. Esta segunda prueba estará compuesta de cuatro ejercicios:

- a) Ejercicio de razonamiento.
- b) Ejercicio de aptitudes de percepción (identificación, diferenciación...).
- c) Ejercicio de aptitudes espaciales.
- d) Ejercicio de aptitudes verbales.

Cada uno de los ejercicios consistirá en contestar por escrito un cuestionario tipo test.

Cada una de las preguntas de cada cuestionario tipo test contará con cuatro alternativas de respuesta, de las que solo una de ellas será correcta.

En cada uno de los ejercicios cada respuesta no acertada penalizará con un 0,333% del valor asignado a cada respuesta correcta. Las preguntas no contestadas no penalizarán.

Para superar esta prueba será necesario obtener una puntuación mínima de 5 puntos en el sumatorio de los cuatro ejercicios.

En aras al buen orden del sistema selectivo, el Tribunal Calificador, teniendo en cuenta el nivel mínimo exigible, el nivel de conocimientos demostrado en esta prueba y antes de conocer la identidad de las personas aspirantes, podrá decidir el umbral de puntuación donde establecer la puntuación mínima necesaria para superar cada uno de los ejercicios, haciendo público dicho acuerdo. En tal caso, para la obtención de la puntuación de cada uno de los ejercicios, conforme a lo descrito en el párrafo anterior, el Tribunal Calificador aplicará la siguiente fórmula:

$$PCA = (PC_{max} / 2) \times (1 + (PD - m) / (PD_{max} - m))$$

Dónde:

PCA = Puntuación convertida obtenida por la persona aspirante.

PCmax = Puntuación convertida máxima del ejercicio (puntuación máxima alcanzable en el ejercicio según las Bases de la Convocatoria: 10 puntos).

PD = Puntuación directa obtenida por la persona aspirante:

PD = Número de aciertos – (número de errores x 0,333).

m = Umbral de puntuación mínima necesaria para superar el ejercicio establecido por el Tribunal.

PDmax = Puntuación directa máxima ejercicio (puntuación directa máxima alcanzable en el ejercicio = Cifra de respuestas correctas de un examen con todas las preguntas acertadas).

4.- Cuarta prueba, de carácter obligatorio y eliminatorio, prueba psicotécnica. Esta prueba se valorará de 0 a 10 puntos. Esta tercera prueba estará compuesta de dos ejercicios, ambos de carácter obligatorio y eliminatorio:

a) Ejercicio de test de personalidad dirigido a evaluar rasgos de personalidad general, así como indicadores de desajuste o inadaptación de quienes participan en el procedimiento selectivo. Este ejercicio se valorará de 0 a 6 puntos, procediéndose automáticamente a la exclusión de quienes no obtengan un mínimo de 3 puntos.

b) Ejercicio de test de personalidad dirigido a la medición de las conductas relacionadas con la actividad laboral. Este ejercicio se valorará de 0 a 4 puntos, procediéndose automáticamente a la exclusión de quienes no obtengan un mínimo de 2 puntos.

Ambos ejercicios estarán referenciados al perfil profesional del puesto convocado.

Los datos obtenidos en los dos ejercicios de esta tercera prueba podrán ser utilizados instrumentalmente en pruebas posteriores.

5.- Quinta prueba, de carácter obligatorio y eliminatorio, prueba de aptitud física. Esta prueba se valorará de 0 a 10 puntos. Consistirá en la realización de los cuatro ejercicios que se contienen en el Anexo II de la presente convocatoria, y cuya valoración se hará conforme a los baremos establecidos al efecto y que se encuentran especificados también en el referido Anexo II.

Para superar esta prueba será necesario obtener una puntuación mínima de 1,25 puntos en cada uno de los cuatro ejercicios que la componen, y una puntuación mínima de 5 puntos en el sumatorio de los cuatro ejercicios.

Los ejercicios físicos se realizarán bajo la exclusiva responsabilidad de las personas que en ellos tomen parte; para su ejecución, las personas que en ellos participen, deberán presentarse con el equipo deportivo adecuado.

6.- Sexta prueba, de carácter obligatorio y eliminatorio, entrevista personal, dirigida a determinar la idoneidad conductual y competencial de las personas aspirantes para el desempeño de las funciones y tareas del perfil profesional del puesto convocado. Esta prueba se valorará de 0 a 20 puntos, siendo necesario obtener una puntuación mínima de 10 puntos para superarla.

La realización del ejercicio de entrevista, requerirá en forma previa a su ejecución, la cumplimentación por parte de las personas participantes en el proceso, de un currículum vitae simplificado, que se cumplimentará en formato normalizado que se facilitará, el cual no tendrá carácter puntuable, sirviendo, únicamente, como elemento de apoyo para la realización de la misma.

Séptima.- El concurso.

1.- La calificación de la fase de concurso se aplicará sólo a las personas que hayan superado la fase de oposición.

2.- Únicamente podrán evaluarse aquellos méritos que estuvieran contraídos con anterioridad a la fecha de finalización del plazo de presentación de solicitudes, con la salvedad establecida en el apartado j) de los requisitos de participación de la cláusula segunda de las Bases de Convocatoria.

3.- La fase de concurso no tendrá carácter eliminatorio ni las puntuaciones obtenidas en la misma podrán tenerse en cuenta para superar las pruebas de la fase de oposición.

4.- La fase de concurso consistirá en la valoración de:

a.- los servicios prestados en Cuerpos de Policía Local como Agente de la Escala Básica de Policía Local a razón de 0,008 puntos por día de servicios prestados, hasta un máximo de 20 puntos. Los servicios prestados habrán de ser alegados en la solicitud, y será precisa su acreditación por las personas interesadas, mediante el correspondiente certificado de la respectiva Administración Local, en el modelo Anexo I de la Ley 70/1978, de 26 de diciembre, de Reconocimiento de Servicios Previos en la Administración Pública.

b.- Cursos de formación o perfeccionamiento. Por cursos de formación o perfeccionamiento homologados, realizados en Centros Oficiales en materias directamente relacionadas con las funciones a realizar en el puesto de trabajo objeto de la Convocatoria, que deberán acreditarse mediante diploma y/o certificación de asistencia y/o, en su caso, certificación de aprovechamiento, en los que necesariamente, han de figurar las horas lectivas de duración de los mismos. Este apartado se valorará hasta un máximo de 10 puntos de la siguiente manera:

- Cursos de hasta 20 horas de duración: 0,25 puntos.
- Cursos de 21 a 50 horas de duración: 0,50 puntos.
- Cursos de 51 a 100 horas de duración: 0,75 puntos.
- Cursos de más de 101 horas: 1,00 puntos.

Serán objeto de valoración los cursos de formación o perfeccionamiento organizados por Escuelas de Administración Pública (IVAP, INAP, IEAP) y Centros Oficiales siempre que el certificado de asistencia estuviera expedido por los mismos. A estos efectos se entenderá como Centros Oficiales, las Administraciones Públicas, las Universidades, los Centros dependientes del Ministerio de Educación o Departamentos de Educación de las Comunidades Autónomas y Ministerios, Consejerías, Cámaras de Comercio o Colegios Oficiales. Tendrá la consideración de cursos de formación y perfeccionamiento, los máster impartidos por Universidades u otros Centros Oficiales.

No serán objeto de valoración los cursos impartidos por academias privadas, ni por los que se refieran a asignaturas de Planes de Estudios Oficiales de Facultad o Escuela.

c.- Condecoraciones y distinciones: Se valorarán con un máximo de 2 puntos, atendiendo a los siguientes baremos:

- Felicitaciones a título individual: 1,00 puntos.
- Felicitaciones a título colectivo: 0,50 puntos

5.- En ningún caso podrán valorarse los méritos que no hubieran sido debidamente alegados en la solicitud.

Octava.- Acreditación de perfiles lingüísticos y valoración del conocimiento del euskera.

1.- Acreditación de perfiles lingüísticos:

Las personas que participen en el proceso, podrán acreditar la posesión de los perfiles lingüísticos mediante la presentación de documento oficial o mediante prueba o pruebas específicas convocadas al efecto.

Las personas que deseen optar a las plazas con fecha de preceptividad vencida, podrán acreditar documentalmente estar en posesión de perfil lingüístico 2, o superior (Nivel B-2 o superior del Marco Común Europeo de Referencia para las Lenguas aprobado por el Consejo de Europa), o superar las pruebas de acreditación que al efecto se convoquen durante este proceso selectivo.

1.1.– Acreditación documental.

La acreditación documental podrá efectuarse hasta el mismo día en que se realice la prueba de acreditación de perfil de este proceso selectivo.

Las titulaciones equivalentes a tales niveles del Marco Común Europeo de Referencia para las Lenguas se recogen en el Decreto 297/2010, de 9 de noviembre, de convalidación de títulos y certificados acreditativos de conocimiento del euskera y equiparación con niveles del Marco Común Europeo de Referencia para las Lenguas, e igualmente en el Decreto 47/2012, de 3 de abril de reconocimiento de los estudios oficiales realizados en euskera y de exención de la acreditación con títulos y certificaciones lingüísticas en euskera.

1.2.– Acreditación mediante prueba específica.

Para la acreditación de los diferentes perfiles lingüísticos establecidos en las plazas ofertadas se realizará una prueba o pruebas de carácter voluntario, con un grado de dificultad correspondiente al Nivel B-2 (Perfil lingüístico 2) del Marco Común Europeo de Referencia para las Lenguas aprobado por el Consejo de Europa.

Una persona designada a propuesta del IVAP formará parte del Tribunal Calificador en aquellas pruebas encaminadas a la acreditación de perfiles lingüísticos exigidos en la convocatoria.

La fecha hora y lugar de realización de esta prueba o pruebas se hará pública, mediante Acuerdo del Tribunal Calificador en la forma prevista en la Base Quinta.

2.– Valoración del conocimiento del euskera como mérito.

El conocimiento de euskera de las personas aspirantes que opten a plazas en las que tengan establecido como requisito el Perfil lingüístico 2 (Nivel B-2) sin fecha de preceptividad vencida, será valorado conforme al baremo que se recoge a continuación:

– Nivel B-1 del Marco Común Europeo de Referencia para las Lenguas aprobado por el Consejo de Europa: 6 puntos.

– Nivel B-2 del Marco Común Europeo de Referencia para las Lenguas aprobado por el Consejo de Europa: 10 puntos.

Para la acreditación del conocimiento de Euskera se realizará una prueba o pruebas de carácter voluntario, con un grado de dificultad correspondiente a los Niveles B-1 y B-2 del Marco Común Europeo de Referencia para las Lenguas aprobado por el Consejo de Europa.

Una persona designada a propuesta del IVAP formará parte del Tribunal Calificador en aquellas pruebas encaminadas a la acreditación del conocimiento del euskera.

A quienes estuvieran en posesión de titulaciones equivalentes a los niveles mencionados del Marco Común Europeo de Referencia para las Lenguas, el Tribunal Calificador, les asignará los puntos correspondientes, sin necesidad de realizar la prueba o pruebas previstas en el apartado anterior.

Las titulaciones equivalentes a tales niveles del Marco Común Europeo de Referencia para las Lenguas se recogen en el Decreto 297/2010, de 9 de noviembre, de convalidación de títulos y certificados acreditativos de conocimiento del euskera y equiparación con niveles del Marco Común Europeo de Referencia para las Lenguas, e igualmente en el Decreto 47/2012, de 3 de abril de reconocimiento de los estudios oficiales realizados en euskera y de exención de la acreditación con títulos y certificaciones lingüísticas en euskera.

Igualmente, el mismo día de realización de la prueba para la acreditación del conocimiento del euskera, se admitirá la acreditación documental del conocimiento del euskera obtenida por las personas participantes en el presente procedimiento selectivo.

La fecha, hora y lugar de realización de esta prueba o pruebas se hará pública, mediante Acuerdo del Tribunal Calificador en el tablón de anuncios y web municipal.

Novena- Relación provisional y definitiva de personas aprobadas en el concurso-oposición.

1.- La puntuación total del concurso-oposición será la suma de las puntuaciones obtenidas en sus dos fases, incrementada con la que, en su caso, resulte de la evaluación como mérito del conocimiento del euskera, y determinará el orden de prelación de las personas aspirantes. Los empates a puntuación en el orden de clasificación se dirimirán conforme al criterio recogido en la Ley 4/2005, de 18 de febrero, para la igualdad de mujeres y hombres. En caso de persistir el empate se resolverá a favor de quien haya obtenido la mayor puntuación en la primera prueba de la oposición; en segundo lugar, de quien hubiera prestado más tiempo de servicios en el Ayuntamiento de Leioa; en tercer lugar, de quien hubiera prestado más tiempo de servicios en la Administración Pública Vasca; en cuarto lugar, de quien hubiera prestado más tiempo de servicios en otras Administraciones Públicas y, en último lugar, de quien tenga más edad.

El Tribunal Calificador aprobará y publicará:

a) la relación provisional de personas aprobadas, de acuerdo con las calificaciones correspondientes, por su orden de puntuación, respecto de las plazas en que el perfil lingüístico con fecha de preceptividad vencida es requisito.

b) la relación provisional de personas aprobadas, de acuerdo con las calificaciones correspondientes, por su orden de puntuación, respecto de las plazas en que el perfil lingüístico sin fecha de preceptividad vencida no constituye requisito.

2.- En el plazo de 10 días hábiles, a contar desde el siguiente al de la publicación de la relación provisional mencionada en el párrafo anterior, las personas interesadas podrán formular las reclamaciones que estimen oportunas contra aquella, que serán resueltas antes de que se apruebe la relación definitiva.

3.- Transcurrido dicho plazo, el Tribunal aprobará y publicará en el tablón de anuncios y en la web municipal, y elevará a la Alcaldía:

a) la relación definitiva resultante, de acuerdo con las calificaciones correspondientes, por su orden de puntuación, respecto de las plazas en que el perfil lingüístico con fecha de preceptividad vencida es requisito.

b) la relación definitiva resultante, de acuerdo con las calificaciones correspondientes, por su orden de puntuación, respecto de las plazas en que el perfil lingüístico sin fecha de preceptividad vencida no constituye requisito.

Al mismo tiempo, remitirá, también, a dicha Autoridad, como propuesta de nombramiento complementaria, el Acta de la última sesión, en la que habrán de figurar, por orden de puntuación, todos/as los/las opositores/as que, habiendo superado todas las pruebas, excediesen de las plazas

convocadas, todo ello para el exclusivo supuesto de que deban ser cubiertas vacantes generadas hasta el momento de finalización del proceso selectivo.

Décima.—Presentación de documentos

Los/las opositores/as propuestos/as presentarán en el SAC de la Corporación, dentro del plazo de 15 días naturales, contados a partir de la publicación de la relación de aprobados/as, los documentos acreditativos de las condiciones que para tomar parte en el proceso selectivo se exigen en las Bases de la convocatoria:

1. Fotocopia, debidamente compulsada, del Documento Nacional de Identidad ó Certificado de nacimiento expedido por el Registro Civil correspondiente y del permiso de conducir.
2. Declaración de no hallarse inhabilitado/a para el ejercicio de cargos públicos y de no haber sido separado/a, mediante expediente disciplinario, del servicio de la Administración Pública.
3. Declaración de no hallarse incurso/a en alguna de las causas de incompatibilidad previstas en la Ley 53/1984, de 26 de diciembre, de Incompatibilidades del Personal al Servicio de las Administraciones Públicas.
4. Certificación médica, expedida por los Servicios Médicos que determine la Corporación, de no padecer enfermedad o defecto físico ni psíquico que impida el normal ejercicio de la función, de conformidad con lo establecido en el Baremo de Exclusiones que figuran en el Anexo al Decreto 36/2004 de 17 de febrero, a cuyos efectos los aspirantes serán sometidos al correspondiente examen médico para comprobar el cumplimiento del requisito previsto en el apartado e) de la Base Segunda, y se podrán practicar cuantas pruebas médicas sean precisas en orden a comprobar su adecuación al cuadro de exclusiones médicas durante todo el procedimiento de selección, considerado en su conjunto. En caso de impugnación del certificado médico, el interesado acepta que los informes médicos que sirven de base para su emisión sean puestos a disposición de los correspondientes órganos que examinen la reclamación interpuesta, salvo que afecten al derecho al honor del mismo.
5. Fotocopia compulsada del título o justificante de haber abonado los derechos para su obtención, exigido para el acceso a las plazas, conforme a lo dispuesto en el artículo 43 de la Ley 6/1989 de Función Pública Vasca.
6. Fotocopia compulsada de los méritos aportados en la fase de concurso.
7. Fotocopia compulsada, de alguno de los certificados o títulos de Euskera que se citan en la base Octava de la convocatoria.
8. Justificación documental mediante fotocopia compulsada de los demás requisitos específicos exigidos en las Bases de la convocatoria.

Ante la imposibilidad debidamente justificada de presentar los documentos expresados, podrá el/la aspirante acreditar que reúne las condiciones exigidas en la convocatoria mediante cualquier medio de prueba admisible en derecho. Quienes tuvieran la condición de funcionarios/as público/a o personal laboral, estarán exentos/as de justificar documentalmente las condiciones y requisitos ya demostrados para obtener su anterior nombramiento, debiendo presentar certificación del Ministerio, Corporación Local u Organismo Público del que dependan, acreditando su condición y cuantas circunstancias consten en su hoja de servicios.

Si dentro del plazo indicado y salvo casos de fuerza mayor, el/la opositor/a propuesto/a no presentaran su documentación o no reunieran los requisitos exigidos, no podrán ser nombrado/a y quedarán anuladas todas sus actuaciones, sin perjuicio de la responsabilidad en que hubieran podido incurrir por falsedad en la instancia, solicitando tomar parte en el proceso selectivo.

En este caso, entrará en juego la propuesta de nombramiento o contratación complementaria a la que se refiere la Base Novena, según orden de puntuación, a favor de quienes como consecuencia de la referida anulación tuvieran cabida en las plazas.

Decimoprimer.— Nombramiento de funcionarios y funcionarias en prácticas.

1.— Las personas seleccionadas que hayan acreditado debidamente el cumplimiento de los requisitos de la convocatoria, serán nombradas funcionarios o funcionarias en prácticas por la Alcaldía, nombramiento que será publicado en el «Boletín Oficial de Bizkaia».

Las personas así nombradas funcionarios o funcionarias en prácticas permanecerán en dicha situación desde el inicio del curso de formación hasta que se produzca su nombramiento de funcionario o funcionaria de carrera o su exclusión del procedimiento selectivo.

2.— Mediante Resolución de la Directora General de la Academia Vasca de Policía y Emergencias se establecerá la fecha de inicio del curso de formación, resolución que se hará pública en el tablón de anuncios y en la web municipal.

Decimosegunda.— El curso de formación y el periodo de prácticas.

1.— El curso de formación y el período de prácticas tendrán carácter obligatorio y eliminatorio, individualmente considerado, y su no superación determinará la exclusión del procedimiento selectivo y la pérdida de cuantos derechos pudieran asistir a quien no lo hubiere superado para su ingreso en la categoría de Agente de la Escala Básica de la Policía Local a que se refiere la presente convocatoria.

2.— El curso de formación y el período de prácticas no podrán simultanearse en su desarrollo, sin que la duración de cada uno de ellos, ni la acumulada de ambos, pueda exceder de 30 meses.

3.— El curso de formación.

a) El curso de formación consistirá en un curso académico, de carácter obligatorio y eliminatorio, cuyos contenidos, formas de evaluación y superación y duración serán los determinados en el Plan de Estudios y la normativa de aplicación.

b) Las calificaciones del curso de formación se harán públicas en el Tablón de Anuncios de la Academia Vasca de Policía y Emergencias, así mismo, en el tablón de anuncios y en la web municipal.

4.— El periodo de prácticas.

a) Quienes superen el curso de formación realizarán el período de prácticas en los centros o dependencias que, en razón a sus áreas de actividad resulten más adecuados para procurar su formación integral, y el particular conocimiento de la estructura y funcionamiento de los servicios policiales del correspondiente Cuerpo de Policía Local.

b) Con anterioridad al inicio del período de prácticas, la Directora General de la Academia Vasca de Policía y Emergencias dictará Resolución por la que se establezcan la duración, los sistemas y procedimientos de valoración y superación del período de prácticas. Dicha Resolución se publicará en el tablón de anuncios y página web del Ayuntamiento.

c) Durante el período de prácticas se evaluará la eficacia profesional vinculada con la ejecución de tareas propias de la Categoría de Agente de la Escala Básica de la Policía Local. La evaluación recaerá únicamente sobre los hechos que acontezcan durante el tiempo establecido de duración del período de prácticas.

d) Las calificaciones del período de prácticas se harán públicas por la Directora General de la Academia Vasca de Policía y Emergencias en el tablón de anuncios de la Academia Vasca de Policía y Emergencias y, así mismo, en el tablón de anuncios y página web del Ayuntamiento.

Decimotercera.— Clasificación definitiva del procedimiento selectivo y nombramiento de funcionarios y funcionarias de carrera.

1.— El orden de clasificación definitivo del procedimiento selectivo se realizará sumando las calificaciones obtenidas en el sistema selectivo, las del curso de formación y las del periodo de prácticas.

2.- Dentro de los dos meses siguientes al de la finalización del período de prácticas, y a propuesta de la Directora General de la Academia Vasca de Policía y Emergencias, la Alcaldía procederá a efectuar el nombramiento como funcionario o funcionaria de carrera de quienes, de conformidad con estas Bases, hubieran superado el procedimiento selectivo.

El nombramiento se efectuará como Agente de la Escala Básica de la Policía Local del municipio de Leioa.

3.- El nombramiento se publicará en la forma prevista en la normativa vigente.

4.- Los/las aspirantes nombrados/as deberán tomar posesión en el plazo de diez días a partir del siguiente al de la publicación del nombramiento. Si no lo hicieren así, salvo que concurra causa de fuerza mayor, quedarán sin efecto todas sus actuaciones con la pérdida de cuantos derechos pudieran asistirles para su acceso a la condición de funcionario/a de carrera.

Decimocuarta.- Régimen jurídico de los funcionarios y funcionarias en prácticas.

1.- Los funcionarios y funcionarias en prácticas percibirán las retribuciones correspondientes al Ayuntamiento de Leioa de acuerdo a la normativa aplicable en cada caso.

2.- A los funcionarios y funcionarias en prácticas les será de aplicación el reglamento de Régimen Interior y la normativa de régimen interno de la Academia Vasca de Policía y Emergencias durante el curso de formación y el periodo de prácticas. Igualmente, y para aquellos supuestos del régimen disciplinario en que el hecho no constituya simple falta de disciplina docente, con carácter supletorio, serán de aplicación las normas de régimen disciplinario de los Cuerpos de Policía del País Vasco.

3.- La no superación o declaración de no apto o no apta en el curso de formación o periodo de prácticas, así como la imposición de una sanción por la comisión de una infracción tipificada como grave o muy grave, según las normas a que se refiere el párrafo anterior de esta Base son causas específicas de automática exclusión del procedimiento selectivo, así como de pérdida de cuantos derechos se deriven del mismo para su ingreso en la categoría de Agente de la Escala Básica de la Policía Local.

Asimismo, de conformidad con los criterios evaluativos aplicables al curso de formación, si de la evaluación parcial de las materias contenidas en el Plan de Estudios se desprende la imposibilidad material de superación del curso de formación, la Directora General de la Academia Vasca de Policía y Emergencias podrá proponer su exclusión al órgano que haya realizado el nombramiento como funcionario o funcionaria en prácticas, previa audiencia del funcionario o funcionaria en prácticas.

4.- La falta de asistencia al curso de formación por tiempo que exceda del máximo previsto en el Plan de Estudios, supondrá, salvo que concurra causa de fuerza mayor, de acuerdo al Reglamento de Régimen Interior, la automática exclusión del procedimiento selectivo.

5.- La falta de asistencia durante el período de prácticas por un plazo superior al que se establezca en la Resolución a que se hace referencia en el número 4.b. de la Base Decimocuarta, supondrá, salvo que concurra causa de fuerza mayor, la automática exclusión del proceso selectivo.

6.- Apreciada por la Directora General de la Academia Vasca de Policía y Emergencias la existencia de fuerza mayor, la misma podrá proponer al órgano que haya realizado el nombramiento como funcionario o funcionaria en prácticas, que la persona afectada por la misma pueda repetir en su totalidad el curso, en los siguientes que se celebren, o repetir en su totalidad o completar el período de prácticas, una vez desaparecidas las circunstancias impeditivas, siempre que así lo solicite.

7.- La calificación del curso de formación o del período de prácticas quedarán en suspenso ante la concurrencia sobrevenida de cualquier causa de exclusión, hasta tanto se resuelva el expediente de exclusión que se incoe.

8.- Las personas excluidas del procedimiento selectivo en el curso de formación o período de prácticas devolverán el armamento, documentación y todo tipo de equipo suministrado.

Decimoquinta.- Requisito de la Base 2.1.f).

La certificación relativa a las personas participantes en el presente procedimiento selectivo, acreditativa de no haber sido condenadas por delito doloso ni separadas del servicio de la Administración Públicas ni haber sido inhabilitadas para el ejercicio de funciones públicas, se requerirá de oficio por parte del Ayuntamiento de Leioa.

La participación en el presente procedimiento selectivo implicará que en la solicitud por parte de cada persona aspirante, se prestará consentimiento expreso e inequívoco para que, en cualquier momento del mismo, por parte de la Alcaldía, pueda ser requerido del Registro Central de Penados y Rebeldes dicha certificación, y en especial, en el momento previo al nombramiento como funcionarios y funcionarias en prácticas y al nombramiento como funcionarios y funcionarias de carrera.

Decimosexta.- Procedimiento penal o administrativo pendiente.

1.- Cuando las personas que participan en el presente procedimiento selectivo tengan abierto, o se les abra con posterioridad un procedimiento penal o administrativo que pudiera terminar con una condena por delito doloso, con la separación del servicio de algún cuerpo de las administraciones públicas o con la inhabilitación para el ejercicio de funciones públicas, la admisión al procedimiento selectivo, la permanencia en el mismo, así como el ingreso en la categoría correspondiente quedarán condicionadas al hecho de que en los citados procedimientos no se produzca la condena o separación mencionada.

2.- A fin de comprobar los extremos citados en la Base anterior u otros que pudieran considerarse de especial interés, la Alcaldía podrá recabar de tales personas una declaración jurada durante su permanencia en el procedimiento selectivo.

La falsedad u omisión de datos en la citada declaración que pudieran tener relevancia para la superación del procedimiento selectivo dará lugar a las responsabilidades previstas en el Reglamento de Régimen Interior.

Decimoséptima.—Incidencias. Impugnaciones

El Tribunal quedará facultado para resolver las dudas que se presenten y tomar los acuerdos necesarios para el buen orden y perfecto desarrollo de la Oposición en todo lo no previsto en estas Bases.

La convocatoria, sus Bases y cuantos actos administrativos se deriven de ésta y de las actuaciones del Tribunal, podrán ser impugnados por las y los interesados en los casos y en la forma establecida por la Ley del Procedimiento Administrativo Común y por la Ley Reguladora de la Jurisdicción Contencioso Administrativa.

ANEXO I TEMARIO

1. Constitución española. Título Preliminar y Título I (artículo 10-24).
2. Constitución española. Título I (artículo 25-38).
3. Los Estatutos de Autonomía: concepto y naturaleza. El Estatuto de Autonomía del País Vasco: Título Preliminar. Las competencias del País Vasco: exclusivas, de desarrollo legislativo y de ejecución.
4. El municipio. Definición y elementos. Competencias municipales.
5. Organización municipal: el Pleno. El Alcalde y los Tenientes de Alcalde. La Junta de Gobierno. Otros órganos municipales.
6. La potestad reglamentaria en la esfera local: ordenanzas, reglamentos y bandos.
7. Ley 39/2015, de 1 de octubre, del Procedimiento Administrativo Común de las Administraciones Públicas. Título III (artículo 34-52).

8. Ley 39/2015, de 1 de octubre, del Procedimiento Administrativo Común de las Administraciones Públicas. Título IV. Capítulo II (artículo 54-69).
9. Ley 39/2015, de 1 de octubre, del Procedimiento Administrativo Común de las Administraciones Públicas. Título IV. Capítulo IV y V (artículo 75 -95)
10. Ley 39/2015, de 1 de octubre, del Procedimiento Administrativo Común de las Administraciones Públicas. Título IV. Capítulo VII (artículo 97-105)
11. La responsabilidad patrimonial de las autoridades y el personal al servicio de las Administraciones Públicas.
12. Policía del País Vasco: Cuerpos que la componen. Funciones. Código Deontológico. Formación permanente y euskaldunización.
13. Policía del País Vasco: Régimen estatutario de los funcionarios de la Policía del País Vasco; adquisición y pérdida de la condición de funcionario. Derechos y deberes. Situaciones administrativas.
14. Policía del País Vasco: Régimen disciplinario de los Cuerpos de Policía del País Vasco.
15. Policía Local en el País Vasco: Estructura, Coordinación de Policías Locales. La seguridad ciudadana: La competencias en este orden de los municipios y de las Policías Locales.
16. Decreto 296/1997, de 16 de diciembre, por el que se establecen los horarios de los espectáculos públicos y actividades recreativas y otros aspectos relativos a estas actividades en el ámbito de la Comunidad Autónoma Vasca. Decreto 210/1998, de 28 de julio, de primera modificación, Decreto 36/2012, de 13 de marzo, de segunda modificación y Decreto 14/2014, de 11 de febrero de tercera modificación, respectivamente, del Decreto por el que se establecen los horarios de los espectáculos públicos y actividades recreativas y otros aspectos relativos a estas actividades en el ámbito de la Comunidad Autónoma Vasca.
- 17.- De los delitos (artículo 10 a 18 CP).
- 18.- De las causas que eximen de la responsabilidad criminal (artículo 19 y 20 CP).
- 19.- De las circunstancias que atenúan la responsabilidad criminal (artículo 21 CP).
- 20.- De las circunstancias que agravan la responsabilidad criminal (artículo 22 CP).
- 21.- De la circunstancia mixta de parentesco (artículo 23 CP).
- 22.- De las personas criminalmente responsables de los delitos (artículo 27 a 30 CP).
- 23.- Reglamento General de Circulación: ámbito de aplicación (Título Preliminar).
- 24.- Ley de Seguridad Vial: Anexo I.- Conceptos básicos, del 1 al 9, del 12 al 24 y del 54 al 73.
- 25.- Ley de Seguridad Vial: Infracciones (Título V, Capítulo I).
- 26.- Ley de Seguridad Vial: Sanciones (Título V, Capítulo II).
- 27.- Ley de Seguridad Vial: Responsabilidad (Título V, Capítulo III).
- 28.- Ley de Seguridad Vial: Procedimiento Sancionador (Título V, Capítulo IV).
- 29.- Ley de Seguridad Vial: Normas de comportamiento en la circulación (Título II, Capítulo I).
- 30.- Ley de Seguridad Vial: Infracciones que llevan aparejada la pérdida de puntos. (Anexo II):
- 31.- Ley de Seguridad Vial: Autorizaciones para conducir (Título IV, Capítulo II).
- 32.- Ley 31/1995, de 8 de noviembre, de Prevención de Riesgos Laborales: objeto. Ámbito de aplicación. Derechos y obligaciones.
- 33.- Evacuación de edificios: introducción a los planes de autoprotección. Respuesta al incidente. Pautas mínimas de conducta. Edificios de gran ocupación. El plan de emergencia.
- 34.- Primeros auxilios: valoración primaria y secundaria de las lesiones. Reanimación cardiopulmonar. Obstrucción de las vías aéreas. Hemorragias. Atención general a las quemaduras.
- 35.- Ordenanza municipal de retirada de vehículos de la vía pública. Ayuntamiento de Leioa. BOB. N° 41, miércoles, 27 de febrero de 2002.
- 36.- Ordenanza sobre el civismo, reguladora del uso del espacio público y la protección del paisaje urbano. Ayuntamiento de Leioa. BOB. N° 62, miércoles, 28 de marzo de 2007.
- 37.- Ordenanza reguladora de la tenencia y protección de animales, exposición de motivos. Ayuntamiento de Leioa. BOB. N° 113, miércoles, 14 de junio de 2006.
- 38.- El municipio de Leioa: Conocimiento de los barrios, calles, plazas, edificios públicos. Historia. Límites. Eventos culturales y población.
- 39.- Origen y desarrollo de la policía del País Vasco: origen histórico de la Ertzaintza. Los artículos 17 y 36 del Estatuto de Gernika. Ley 4/92 de 17 de julio, de Policía del País Vasco: Título preliminar

(artículos 1 al 4). De la policía del País Vasco, Disposiciones generales (artículos 24 al 27). De la policía del País Vasco, Código Deontológico (artículos 28 al 38). De los funcionarios de la Ertzaintza (artículos 105 al 115). De las policías locales (artículos 116 al 118).

40.- El uso correcto del lenguaje: la comunicación y la calidad del servicio: el proceso de comunicación. Elementos. Obstáculos en la comunicación. Pautas para una mejor redacción de los documentos administrativos. Tipos de documentos administrativos. Estructura básica de los documentos administrativos. Lenguaje respetuoso y no sexista.

ANEXO II PRUEBA DE APTITUD FÍSICA

1.- Natación 50 m libres.

Descripción: el / la aspirante, partiendo de pie desde el borde de la piscina, se lanzará al agua a una señal sonora y nadará la distancia de 50 metros, dividida en dos largos de 25 metros.

El estilo de nado será libre. Se podrá cambiar de estilo durante el transcurso de la prueba. No se podrán apoyar los pies en el fondo de la piscina, ni asirse a la pared o a las corcheras para descansar. Así mismo, en el viraje del primer largo el aspirante tocará la pared con la mano, de forma visible para el examinador.

El incumplimiento de alguno de los anteriores requisitos supondrá la eliminación de la prueba.

En el caso de que se produzca una salida nula, solamente se detendrá a quien la haya realizado. Al final de todas las series, se realizará una serie final con todos aquellos/as aspirantes que hayan realizado una salida nula. El / la aspirante que realice dos salidas nulas quedará eliminado/a.

Se permitirá el uso de gafas. El gorro es obligatorio.

Baremo.

Natación 50 m libres.

Hombres	Valor	Mujeres
30"00 o menos	20	38"00 o menos
30"01 – 31"00	19	38"01 – 39"00
31"01 – 33"00	18	39"01 – 41"00
33"01 – 35"00	17	41"01 – 44"00
35"01 – 38"00	16	44"01 – 47"00
38"01 – 41"00	15	47"01 – 50"00
41"01 – 44"00	14	50"01 – 53"00
44"01 – 47"00	13	53"01 – 57"00
47"01 – 52"00	12	57"01 – 62"00
52"01 – 58"00	11	62"01 – 68"00
58"01 – 65"00	10	68"01 – 78"00

2.- Press de banca.

Descripción: en tendido supino sobre un banco, piernas flexionadas, pies apoyados en el suelo y manos separadas con una anchura ligeramente superior a la de los hombros (la yema del pulgar llegará a tocar la parte lisa y rugosa de la barra con la que se realiza la prueba), flexión profunda de brazos hasta tocar el pecho con la barra y posterior extensión completa.

Una vez comenzado el ejercicio no se podrá parar, ni mover las manos del agarre inicial, ni tampoco realizar movimientos compensatorios con el cuerpo. Si se incumple alguno de estos requisitos, se detendrá la prueba y se anotarán las repeticiones realizadas correctamente hasta ese momento.

El peso a levantar será de 35 kilos para los hombres y 25 kilos para las mujeres.

Medición: no se contabilizarán aquellas alzadas que no estén realizadas correctamente (flexión profunda hasta tocar el pecho y posterior extensión completa de brazos).

Baremo.

Press de banca.

Hombres 35 kg	Valor	Mujeres 25 kg
50	20	40
49	19	39
48	18	38
46 - 47	17	36 - 37
44 - 45	16	34 - 35
42 - 43	15	32 - 33
40 - 41	14	30 - 31
37 - 39	13	27 - 29
34 - 36	12	24 - 26
31 - 33	11,5	21 - 23
28 - 30	11	18 - 20
25 - 27	10,50	15 - 17
22 - 24	10	12 - 14

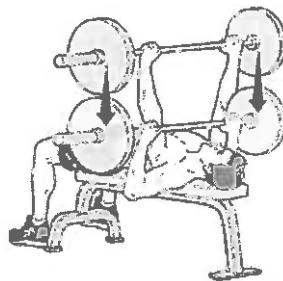

3.- Test de agilidad.

Descripción: el / la aspirante se colocará en posición de salida alta detrás de la línea de partida, que se corresponde con la primera valla. La salida se podrá realizar indistintamente por la derecha o por la izquierda de la valla, completando en cada caso el recorrido correspondiente y que aparece detallado en el dibujo.

Ejecución: cuando el examinador le autorice, el /la aspirante iniciará la prueba. Deberá desplazarse hacia la banderola más alejada, sortearla e ir hacia la valla, pasarla por debajo, sortear la siguiente banderola y sobrepasar las dos vallas por encima. Al paso por la última valla, se registrará el tiempo realizado, por medio de células fotoeléctricas.

Medición: se permitirá un intento. Si el aspirante derriba o modifica algún elemento del circuito (desplazamiento de vallas y/o banderolas) o equivoca el recorrido, el intento se considerará nulo. En ese caso, podrá repetirlo una vez más. El / la aspirante que realice dos intentos nulos quedará eliminado/a.

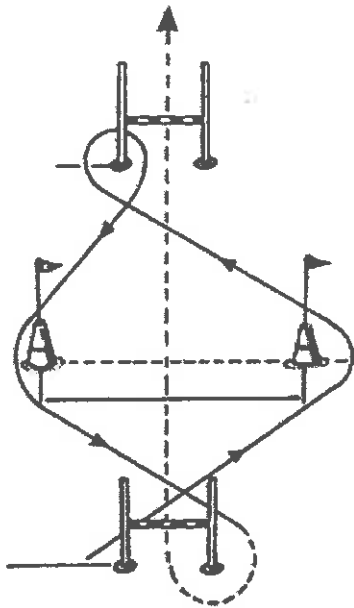

Recorrido Salida por la izquierda

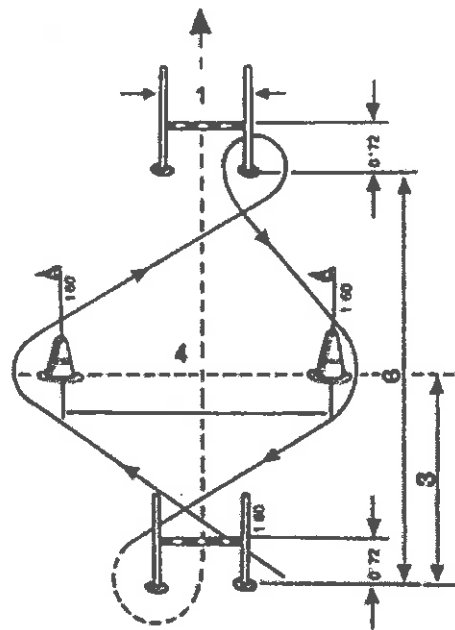

Recorrido Salida por la derecha

Por debajo de la valla —————
 Por encima de la valla - - - - -

Baremo.

Test de agilidad.

Hombres	Valor	Mujeres
8'40 o menos	20	9'40 o menos
8'41 – 8'48	19	9'41 – 9'48
8'49 – 8'57	18	9'49 – 9'57
8'58 – 8'68	17	9'58 – 9'68
8'69 – 8'79	16	9'69 – 9'79
8'80 – 8'92	15	9'80 – 9'93
8'93 – 9'05	14,5	9'94 – 10'07
9'06 – 9'21	14	10'08 – 10'24
9'22 – 9'37	13,5	10'25 – 10'41
9'38 – 9'58	13	10'42 – 10'64
9'59 – 9'79	12,5	10'65 – 10'87
9'80 – 10'00	12	10'88 – 11'10
10'01 – 10'26	11,5	11'11 – 11'38
10'27 – 10'52	11	11'39 – 11'67
10'53 – 10'78	10,5	11'68 – 11'96
10'79 – 11'05	10	11'97 – 12'25

4.- Course Navette.

Descripción: el / la aspirante se colocará detrás de una línea y a una señal sonora comenzará la prueba. Correrá hasta llegar a pisar la línea situada en el lado contrario (a 20 m) y esperará a oír una señal sonora para continuar la carrera. Esta situación se repetirá durante todo el test.

El ritmo de carrera se regulará mediante un dispositivo de audio que emitirá un sonido a intervalos regulares.

Medición: si alguno de los / las aspirantes:

- No pisa la línea en el momento señalado por el dispositivo de audio.
- Va por delante del ritmo que marca la señal sonora.
- Realiza el cambio de sentido sin haber pisado la línea.
- Hace giros circulares, en lugar de pivotar sobre la línea.

Se le dará un primer aviso. En el caso de que se produjera un segundo aviso por cualquiera de los motivos citados, se dará por finalizada la prueba, anotándose el último periodo completado.

Baremo.

Course Navette.

Hombres		Mujeres
Periodo	Valor	Periodo
13 ½	20	11
13	18	10 ½
12 ½	16	10
12	15	9 ½
11 ½	14	9
11	13	8 ½
10 ½	12	8
10	11	7 ½
9 ½	10	7

